

# Installation Guidelines Directives d'installation

Polaris

5000-05-1774-MAN

---

# CAMSO

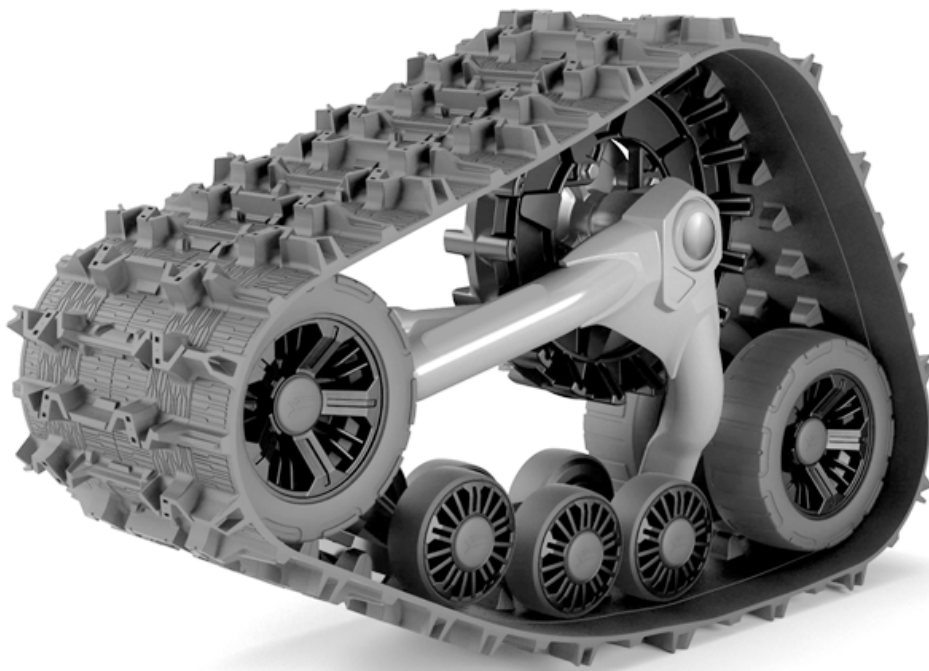

**Track System for SxS  
vehicles**

**Système de traction pour  
véhicules côte à côte**

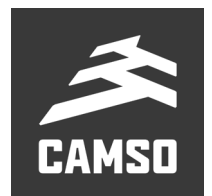

### **IMPORTANT**

*Longevity of Camso Track System components is directly linked to the way the System is used. Sportive driving, rapid direction changes and repeated fast turns (especially on power steering vehicles) are not advised. These driving styles increase the risk of derailing and can cause premature wear and or major breakdowns on the Track System which will not be covered under normal warranty.*

*La durée de vie des composantes des systèmes de traction de Camso est directement liée à la façon dont le système de traction est utilisé. La conduite sportive, les changements de direction brusques ou les virages rapides et à répétition (plus spécifiquement aux véhicules à direction assistée) ne sont pas recommandés. Ce type de conduite augmente les risques de déraillement des chenilles et peut causer une usure prématurée ainsi que des bris majeurs au système de traction qui ne seront pas couverts par la garantie.*

### **IMPORTANT**

*Please read carefully each part of this document as well as the User Manual prior to assembling, installing and using the track system.*

*Veillez lire attentivement ce document, en entier, ainsi que le Manuel de l'utilisateur avant d'assembler, d'installer et d'utiliser le système de traction.*

## Installation Guidelines / Directives d'installation

### FRONT ANCHOR BRACKET PARTS LIST / LISTE DE PIÈCES - ANCRAGE AVANT

Figure 1

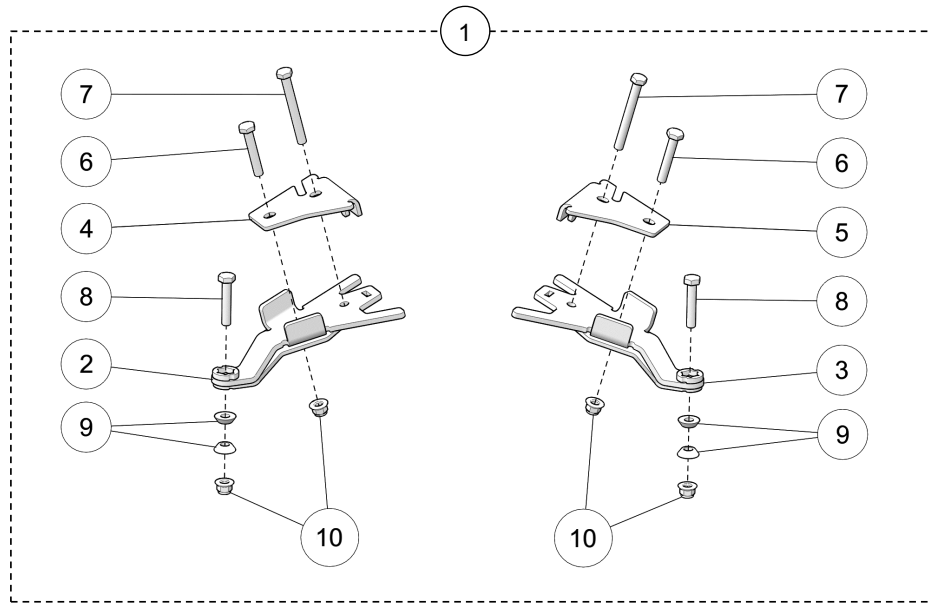

ITEM #	PART #	DESCRIPTION	QTY
1	1004-05-0630	FRONT BRACKET KIT / ENSEMBLE ANCRAGE AVANT	1
2	1004-05-1207	ANTI-ROTATION FRONT BRACKET - LH / ANCRAGE AVANT GA.	1
3	1004-05-1217	ANTI-ROTATION FRONT BRACKET - RH / ANCRAGE AVANT DR.	1
4	1006-05-0092	FRONT COVER - LH / COUVERT AVANT GA.	1
5	1006-05-0102	FRONT COVER - RH / COUVERT AVANT DR.	1
6	1033-10-0060	HEX BOLT/ BOULON HEX - HCS, M10-1.5X60, 8.8, ZP, DIN931	2
7	1033-10-0090	HEX BOLT/ BOULON HEX - HCS, M10-1.5X90, 8.8, ZP, DIN931	2
8	1033-10-1055	HEX BOLT/ BOULON HEX - HCS, M10-1.5X55, 10.9, ZP, DIN931	2
9	1050-05-0305	TAPER SLEEVE / COUSSINET CONIQUE	4
10	1074-10-0001	NYLON NUT / ÉCROU NYLON - FNN, M10-1.5, ZP, 8, DIN6926	4

## Installation Guidelines / Directives d'installation

### REAR ANCHOR BRACKET PARTS LIST / LISTE DE PIÈCES - ANCRAGE ARRIÈRE

Figure 2

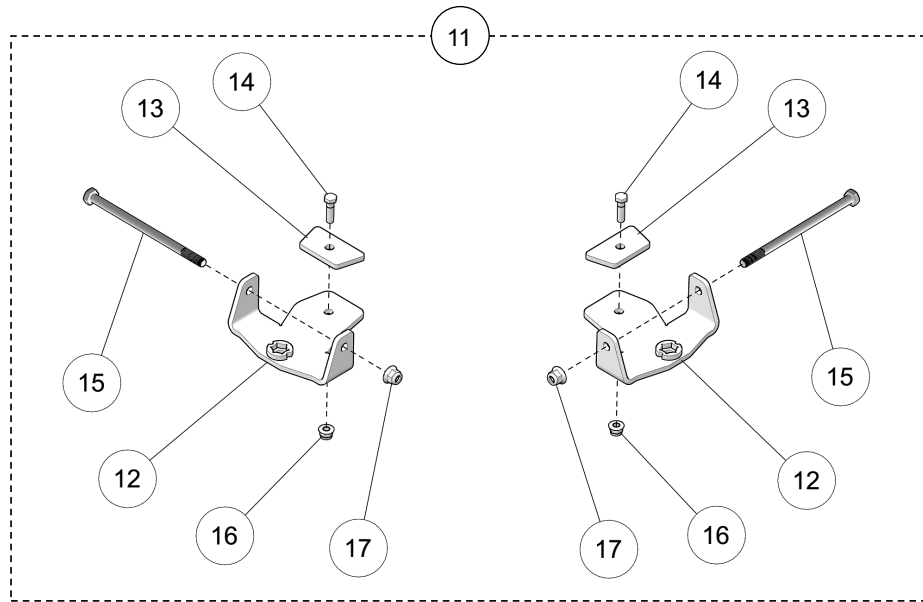

ITEM #	PART #	DESCRIPTION	QTY
11	1005-05-1805	REAR BRACKET KIT / ENSEMBLE ANCRAGE ARRIÈRE	1
12	1005-05-0712	ANTI-ROTATION REAR BRACKET / ANCRAGE ARRIÈRE	2
13	1007-05-0201	REAR BRACKET COVER / COUVERT ANCRAGE ARRIÈRE	2
14	1033-08-0030	HEX BOLT/ BOULON HEX - HCS, M8-1.25X30, 8.8, ZP, DIN931	2
15	1033-10-0180	HEX BOLT/ BOULON HEX - HCS, M10-1.5X180, 8.8, ZP, DIN931	2
16	1074-08-0001	NYLON NUT / ÉCROU NYLON - FNN, M8-1.25, 8, ZP, DIN6926	2
17	1074-10-0001	NYLON NUT / ÉCROU NYLON - FNN, M10-1.5, ZP, 8, DIN6926	2

**Installation Guidelines / Directives d'installation**

**STEERING LIMITER ASSEMBLY - PARTS LIST / LISTE DE PIÈCES - LIMITEUR DE CONDUITE**

Figure 3

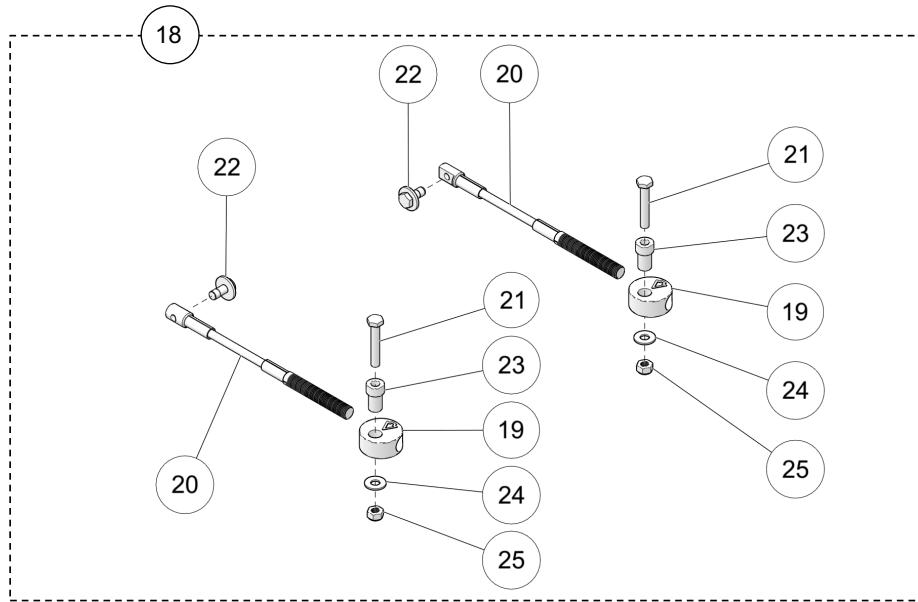

ITEM #	PART #	DESCRIPTION	QTY
18	1003-77-3500	STEERING LIMITER ASS'Y / ENSEMBLE LIMITEUR DE CONDUITE	1
19	--	THREADED DISK / RONDELLE FILETÉE	2
20	--	CABLE ASSY / CÂBLE ASSEMBLÉ	2
21	1033-10-0060	HEX BOLT/ BOULON HEX - HCS, M10-1.5X60, 8.8, ZP, DIN931	2
22	1033-10-2026	HEX BOLT/ BOULON HEX - HCSW, M10-1.5X25, 8.8, ZP, TL, DIN933	2
23	1050-00-0200	STEP SPACER / ESPACEUR	2
24	1060-00-0004	WASHER / RONDELLE - W, 7/16X1.0X0.072, 8, ZP, USS	2
25	1071-10-0001	NYLON NUT / ÉCROU NYLON - NN, M10-1.5, ZP, 8, DIN982	2

**WHEEL LUG NUT / ÉCROU DE ROUE**

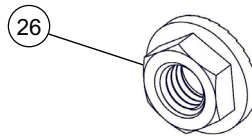

ITEM #	PART #	DESCRIPTION	QTY
26	1072-00-0002	WHEEL LUG NUT / ÉCROU DE ROUE - FSNN, 3/8-24, 5, ZP	16

**Installation Guidelines / Directives d'installation****VERIFICATION / VÉRIFICATION**

**CAUTION :** Before beginning the installation, make sure you received all the components included in the parts lists of the preceding pages.

**ATTENTION :** Avant de débuter l'installation, assurez-vous d'avoir reçu toutes les composantes incluses dans les listes de pièces aux pages précédentes.

**INFORMATION**

1. For installation purposes, directional arrows have been cut out of the main components in the anchor bracket kits. These arrows indicate the front of the vehicle relative to the component. See Figure 4.

1. Pour faciliter le positionnement des ancrages au véhicule, des flèches indiquant l'avant du véhicule ont été découpées aux composantes principales des ancrages. Assurez-vous que ces flèches pointent en direction de l'avant du véhicule lors de l'assemblage de celles-ci. Voir la Figure 4.

Figure 4

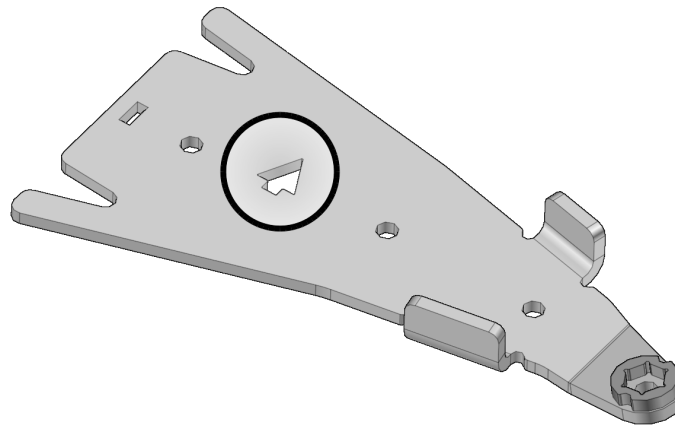

**Installation Guidelines / Directives d'installation**

**PREPARATION / PRÉPARATION**

**⚠ WARNING**

**⚠ AVERTISSEMENT**

Do not place any part of your body under the vehicle unless it is securely installed on appropriate stands. Severe injuries could occur if the vehicle collapses or moves. Do not use a lifting device as a secure stand.

Ne jamais exposer des parties du corps sous le véhicule à moins que celui-ci ne repose sur des supports appropriés. Si le véhicule devait verser ou se déplacer, cela pourrait occasionner des blessures graves. Ne pas utiliser un dispositif de levage comme support permanent.

1. Position the vehicle on a flat and level surface (or on a suitable lifting device), shift the transmission to neutral and turn off engine.

1. Placer le véhicule sur une surface plane et au niveau (ou sur un dispositif de levage), mettre la transmission au point mort et arrêter le moteur.

2. Identify and position each unit of the Track System near the position indicated on the sticker. Refer to Figure 5.

2. Identifier et placer chaque système de l'ensemble de traction près de la position d'installation indiquée sur l'étiquette apposée au châssis. Voir la Figure 5.

Figure 5

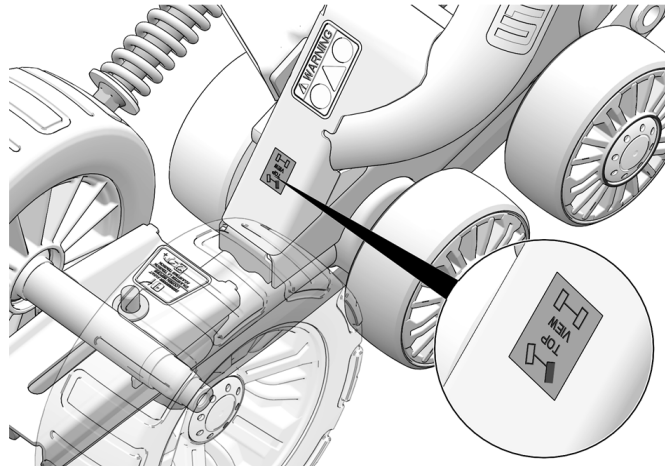

## Installation Guidelines / Directives d'installation

### REAR TRACK SYSTEMS / SYSTÈMES DE TRACTION ARRIÈRE

1. Using a lifting device, raise the rear of the vehicle and install appropriate stands. Ensure that the vehicle is immobilized and safe to work on.

1. Au moyen d'un dispositif de levage, soulever l'arrière du véhicule et installer des cales de sûreté. Assurez-vous que le véhicule est bien immobile et qu'on peut y travailler en sécurité

2. Remove rear wheels. Make sure that wheel studs and wheel hubs are free of dirt. See Figure 6.

2. Enlever les roues arrière. Assurez-vous que les goujons de roue et les moyeux de roue sont exempts de toute saleté. Voir la Figure 6.

Figure 6

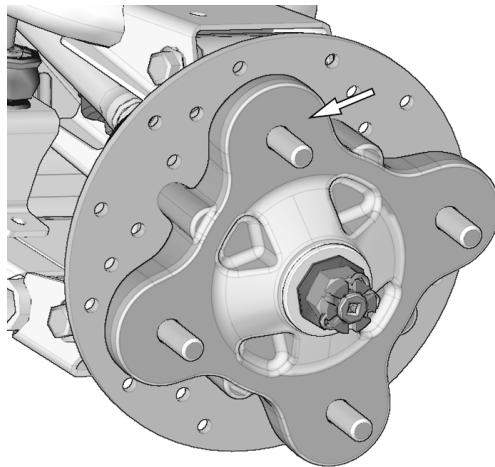

3. If applicable, remove CV joint protectors.

3. Retirer les protecteurs de joint homocinétique, s'il y a lieu.

4. Remove bolt, washer and spacer bushings from the rear stabilizing rod end and insert the bolt in the rear anchor bracket as shown in Figure 7.

*NOTE: It is not possible to insert this bolt once the bracket is attached to the suspension arm.*

4. Enlever les boulons, les rondelles et les espaceurs des rotules des bras stabilisateurs des systèmes arrière. Insérer un boulon à l'extrémité de chacun des ancrages de suspension arrière. Voir la Figure 7.

*NOTE : Il est impossible d'insérer ce boulon une fois l'ancrage fixé au bras de suspension du véhicule.*

Figure 7

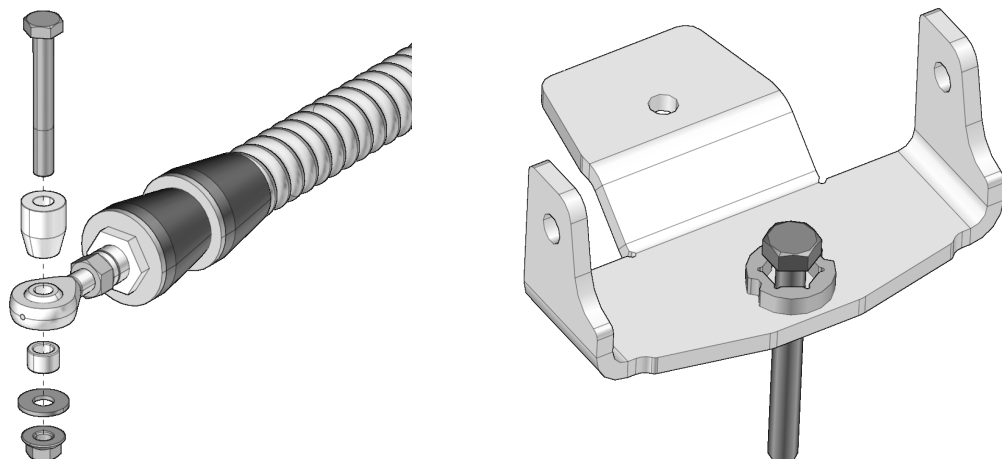



## Installation Guidelines / Directives d'installation

5. Remove the mounting bolt linking the lower suspension arm to the wheel hub. Install the anchor bracket (12) under the suspension arm. Insert the new M10 bolt (15) in the anchor bracket, through the lower suspension arm and the wheel hub. Thread the M10 nut (17) on the bolt but do not tighten it yet. See Figure 8.

5. Dévisser et retirer le boulon qui relie le bras inférieur de suspension au moyeu de roue. Placer l'ancrage de suspension (12) sous le bras de suspension. Insérer le nouveau boulon M10 (15) à travers l'ancrage, le bras de suspension inférieur et le moyeu de roue. Fixer l'écrou M10 (17) sur le boulon mais sans serrer. Voir la Figure 8.

Figure 8

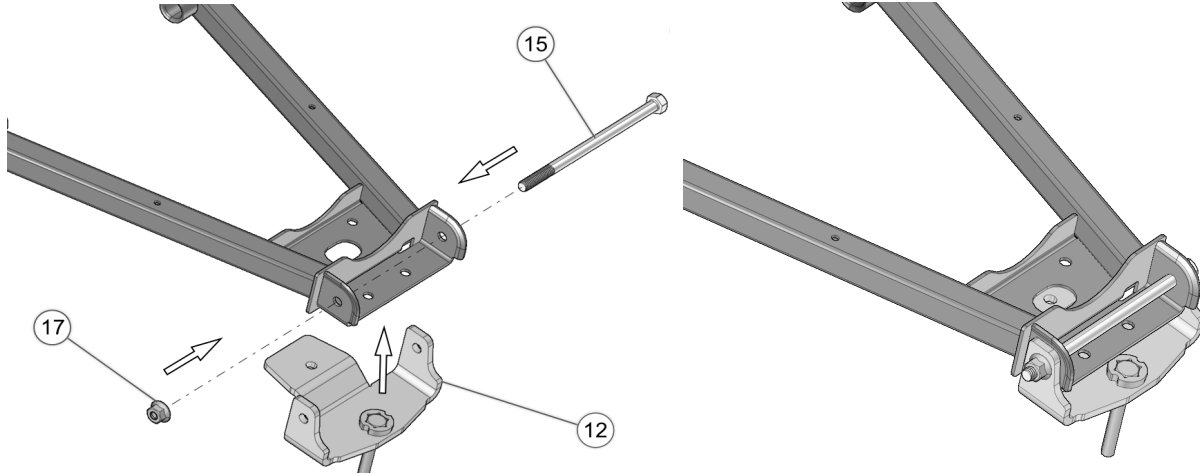

6. Position bracket cover (13) over oval hole in lower a-arm and secure it in place using an M8 bolt (14) and nut (16). Tighten bolts in the following order: M8 bolt (14) to 25 N•m of torque [18 lb-ft] and M10 bolt (15) to 50 N•m of torque [37 lb-ft]. See Figure 9.

6. Positionner le couvert de fixation (13) par dessus le trou oval et fixer l'ancrage au bras de suspension avec un boulon M8 (14) et un écrou M8 (16). Serrer dans l'ordre le boulon M8 (14) à un couple de 25 N•m [18 lb-pi] et le boulon M10 (15) à un couple de 50 N•m [37 lb-pi]. Voir la Figure 9.

Figure 9

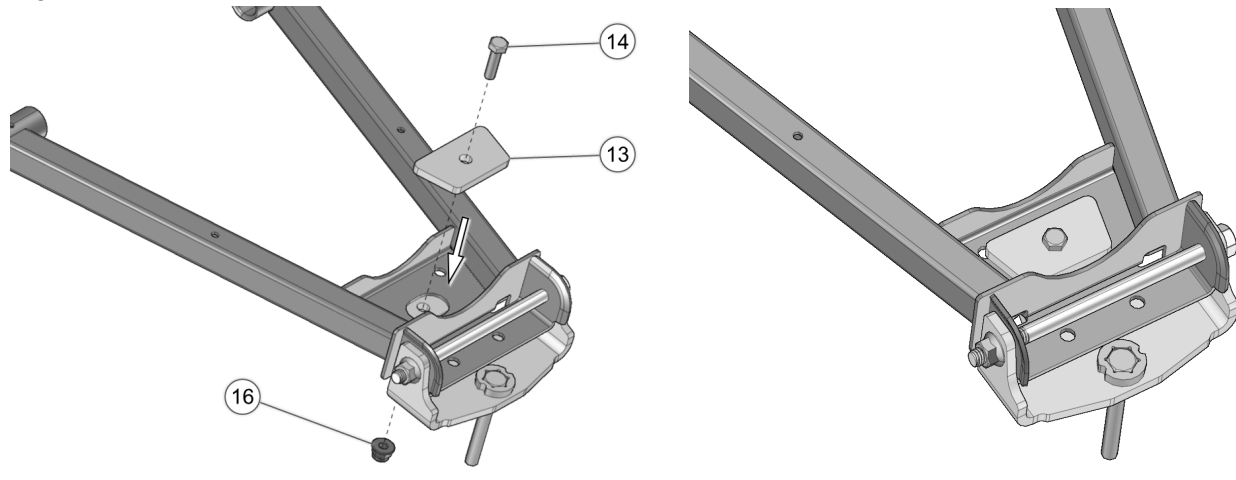

## Installation Guidelines / Directives d'installation

7. Use the holes indicated by the arrows on Figure 10 to secure the undercarriage to the rear hub using the nuts (**26**) provided. Refer to Figure 10.

*NOTE: If needed, take rubber protector off of hub.*

*NOTE: Ensure that the cotter pin of the axle nut does not interfere with the undercarriage hub.*

*NOTE: Use the torque specified by the vehicle's manufacturer when tightening wheel nuts.*

7. Utiliser les trous indiqués par les flèches sur la Figure 10 pour fixer le système de traction au moyeu de roue arrière. Utiliser les écrous (**26**) fournis. Voir la Figure 10.

*NOTE : Retirer le protecteur en caoutchouc du moyeu, s'il y a lieu.*

*NOTE : Assurez-vous que la goupille fendue de l'écrou de l'essieu n'interfère pas au coeur du moyeu du système de traction.*

*NOTE : Serrer les écrous de roue au couple de serrage indiqué par le fabricant du véhicule.*

Figure 10

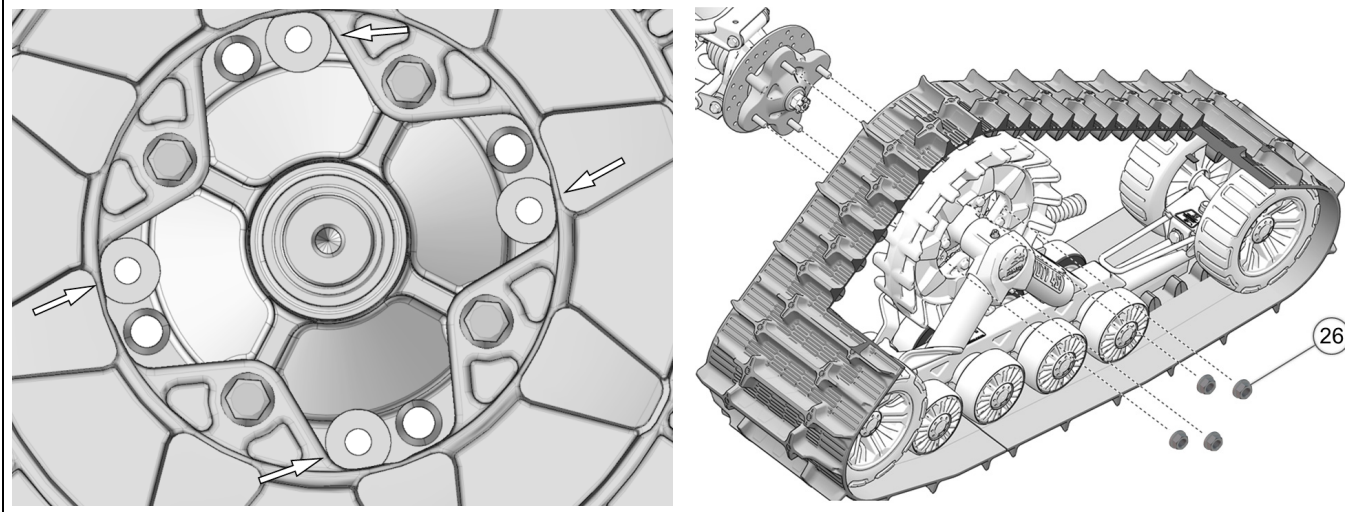

## Installation Guidelines / Directives d'installation

8. Attach the stabilizing rod (B) to the anchor bracket (A), using the long spacer bushing (C), the short spacer bushing (D), flat washer (E) and nut (F). Torque to 70 N•m [52 lb-ft]. Refer to Figure 11.

*NOTE: Ensure that parts are assembled in the correct order.*

8. Fixer le bras stabilisateur (B) au boulon déjà installé sur l'ancrage de suspension (A) à l'aide de l'espaceur long (C), l'espaceur court (D), de la rondelle (E) et de l'écrou autobloquant (F). Serrer à un couple de 70 N•m [52 lb-pi]. Voir la Figure 11.

*NOTE : Assurez-vous d'assembler les pièces dans l'ordre indiqué.*

Figure 11

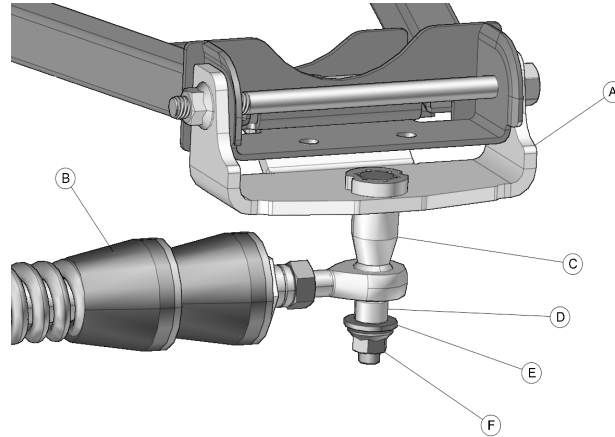

9. Inspect the rear Track Systems and ensure that all mounting bolts were correctly tightened during installation. Lower the vehicle to the ground and proceed to install the front Track Systems.

9. Inspecter les systèmes de traction arrière et s'assurer que tous les boulons ont été serrés correctement lors de l'installation. Abaisser ensuite le véhicule au sol et procéder à l'installation des systèmes de traction avant.

## Installation Guidelines / Directives d'installation

### FRONT TRACK SYSTEMS / SYSTÈMES DE TRACTION AVANT

1. Using a lifting device, raise the front of the vehicle and install appropriate stands. Ensure that the vehicle is immobilized and safe to work on.

1. Au moyen d'un dispositif de levage, soulever l'avant du véhicule et installer des cales de sûreté. S'assurer que le véhicule est bien immobile et qu'on peut y travailler en sécurité.

2. Remove front wheels. Make sure that wheel studs and wheel hubs are free of dirt. See Figure 12.

2. Enlever les roues avant. Assurez-vous que les goujons de roue et les moyeux de roue sont exempts de toute saleté. Voir la Figure 12.

Figure 12

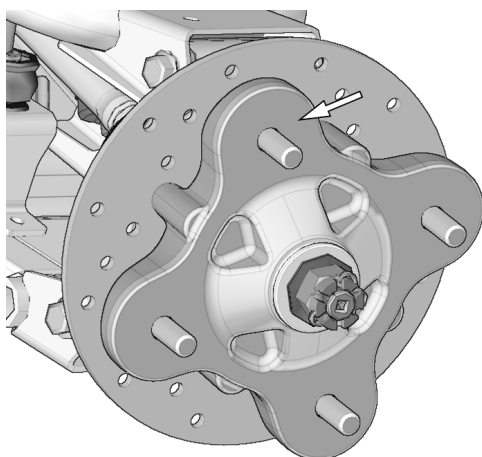

3. If applicable, remove CV joint protectors.

3. Retirer les protecteurs de joint homocinétique, s'il y a lieu.

4. Remove and discard bolt, nut, washer, and bushings from the front stabilizing rod end. Insert M10x55mm bolt (8) in front anchor bracket as shown in Figure 13.

4. Enlever les boulons, les écrous, les rondelles et les espaceurs des rotules des bras stabilisateurs des systèmes avant. Insérer les boulons M10x55mm (8) à l'extrémité des ancrages de suspension avant. Voir Figure 13.

*NOTE: It is not possible to insert this bolt once the bracket is attached to the suspension arm.*

*NOTE : Il est impossible d'insérer ce boulon une fois l'ancrage fixé au bras de suspension du véhicule.*

Figure 13

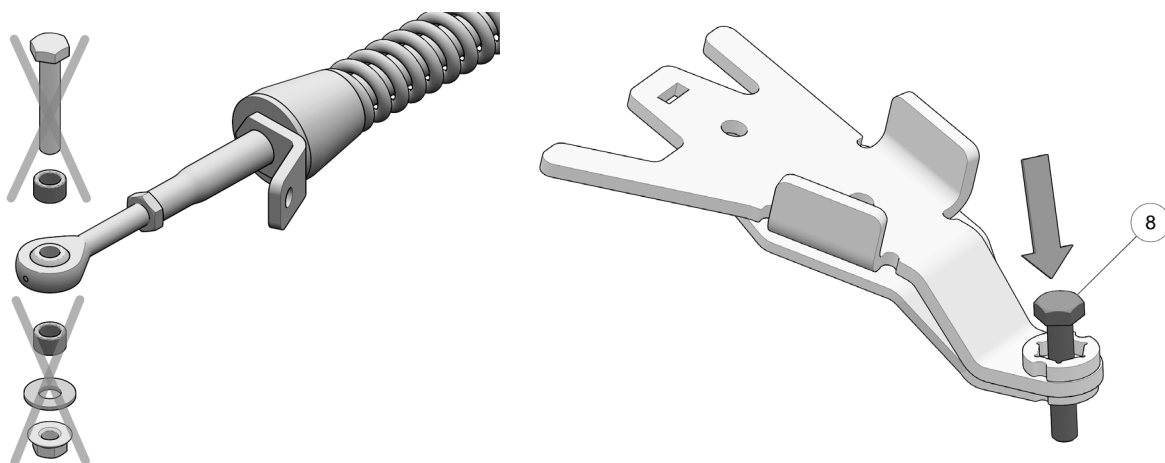

## Installation Guidelines / Directives d'installation

5. Position the bottom part of the anchor bracket (2-3) underneath the lower suspension arm. Position the top part (4-5) over the suspension arm so the tenon slips in the mortise cut in the bottom part. Insert the M10x90mm (7) and M10x90mm bolts (6) through the top and secure the parts together using the nut (10) provided. Tighten assembly to 50 N•m [37 lbs-ft] of torque. Refer to Figure 14.

*NOTE: Install 90mm-long bolt (7) at the back of the bracket and 60mm-long bolt (6) at the front.*

5. Positionner la partie inférieure de l'ancrage antirotation (2-3) sous le bras de suspension inférieur. Positionner la partie supérieure (4-5) au-dessus du bras de suspension de façon à ce que le tenon de la partie pliée s'aligne dans l'ouverture de la partie inférieure. Insérer les boulons M10x90mm (7) et M10x60mm (6) par le dessus de l'ancrage. Assembler les deux parties avec l'écrou (10) fourni. Serrer l'assemblage à un couple de 50 N•m [37 lb-pi]. Voir la Figure 14.

*NOTE : Installer le boulon (7) long de 90mm à l'arrière de l'ancrage et le boulon (6) de 60mm à l'avant.*

Figure 14

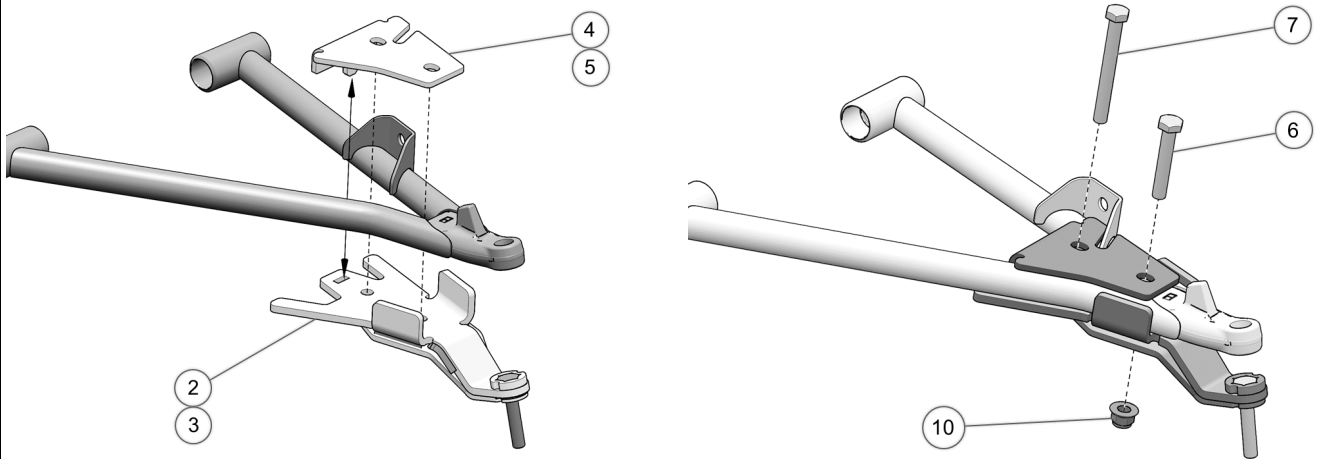
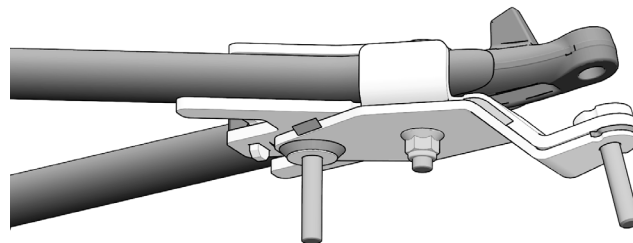

Figure 15



6. Secure undercarriages to front wheel hubs. The procedure and precautions are the same as for rear units. Refer to Figure 10 for reference.

6. Boulonner chaque système de traction au moyeu de roue avant. La marche à suivre et les précautions sont les mêmes que pour les systèmes arrière. Voir la Figure 10 à titre de référence.

### Installation Guidelines / Directives d'installation

7. Attach the stabilizing rod (B) to the anchor bracket (A), using the two spacer bushings (9), and nut (10). Torque to 70 N•m [52 lb-ft]. Refer to Figure 16.

*NOTE: Ensure that parts are assembled in the correct order.*

7. Fixer le bras stabilisateur (B) au boulon déjà installé sur l'ancrage de suspension (A) à l'aide des deux espaceurs (9) et de l'écrou autobloquant (10). Serrer à un couple de 70 N•m [52 lb-pi]. Voir la Figure 16.

*NOTE : S'assurer d'assembler les pièces dans l'ordre indiqué.*

Figure 16

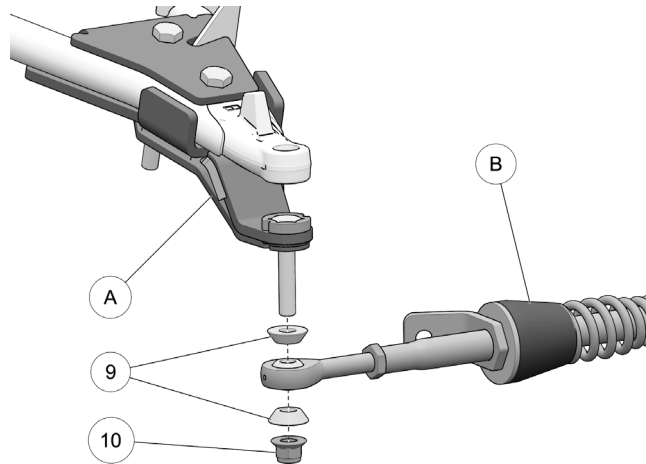

### STEERING LIMITER INSTALLATION / LIMITEURS DE CONDUITE - INSTALLATION

8. Remove and discard M10 bolts (21) from steering limiter assemblies. See Figure 18.

8. Retirer et jeter les deux boulons M10 (21) des ensembles limiteur de conduite. Figure 18.

Figure 17

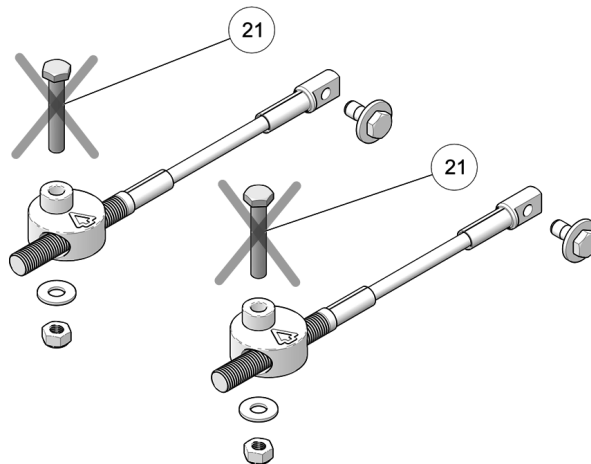

## Installation Guidelines / Directives d'installation

9. Assemble steering limiter cables (20), aluminum mounting disks (19) and step spacers (23) together. See Figure 18.

**IMPORTANT:** Apply grease evenly around step spacer bushing and in hole of aluminum disk when assembling these particular parts together. See Figure 18.

9. Assembler les câbles des limiteurs de conduite (20), les disques d'aluminium (19) et les bagues espaceurs (23). Voir la Figure 18.

**IMPORTANT :** Appliquer une couche de graisse uniforme sur toute la circonférence de la bague espaceur et dans le logement du disque d'aluminium. Voir la Figure 18.

Figure 18

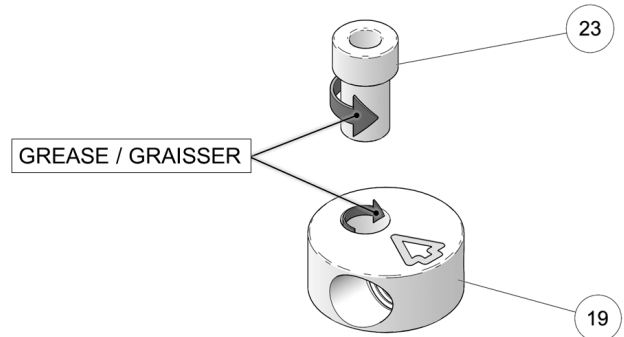
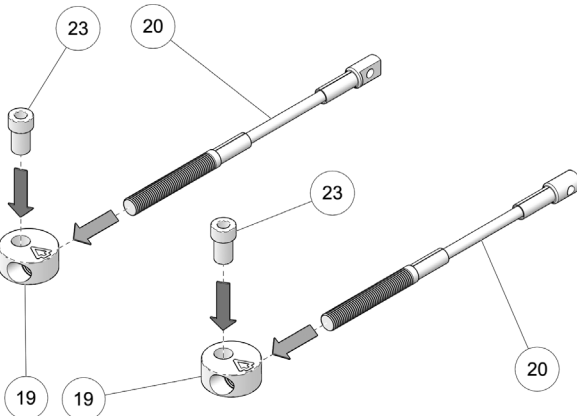

10. Position steering limiter cable assembly under anchor bracket and slide it over bolt (7) already inserted. Use washer (24) and nut (25) to secure assembly to anchor bracket. Tighten assembly to 50 N•m [37 lb•ft]. Refer to Figure 19.

**NOTE:** Make sure arrow on top of aluminum disk points towards front of vehicle.

10. Positionner le disque en aluminium du limiteur de conduite sous l'ancrage et installer au boulon (7) déjà inséré. Utiliser la rondelle (24) et l'écrou (25) pour fixer le limiteur de conduite en place. Serrer l'assemblage à un couple de 50 N•m [37 lb•pi]. Voir la Figure 19.

**NOTE:** La flèche sur le disque d'aluminium doit pointer vers l'avant du véhicule.

Figure 19

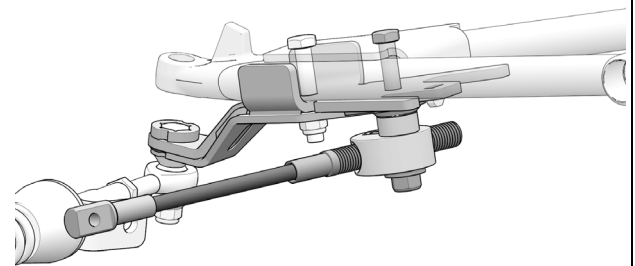
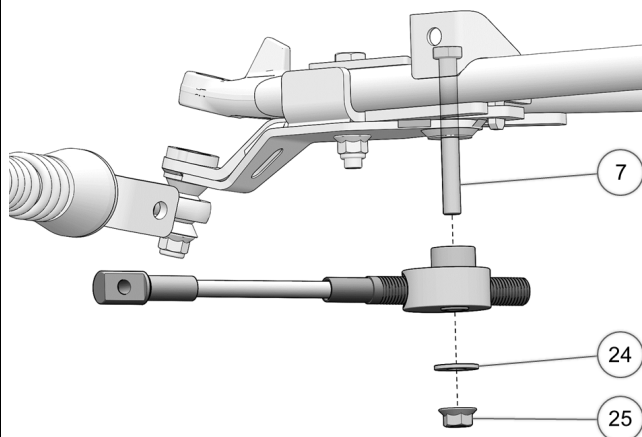

## Installation Guidelines / Directives d'installation

## STEERING LIMITER ADJUSTMENT / LIMITEURS DE CONDUITE - AJUSTEMENT

## IMPORTANT

**WARNING:** Before going to the next steps, make sure stabilizing arms are correctly installed, that the angle of attack is set correctly and that the alignment is correct. Refer to the *User Manual* supplied at purchase.

**AVERTISSEMENT :** Avant de passer aux étapes suivantes, les bras stabilisateurs doivent être correctement installés et les ajustements de l'angle d'attaque et de l'alignement doivent être complétés. Référez-vous au *Manuel de l'utilisateur* fourni lors de l'achat.

11. Turn the vehicle's steering wheel to its maximum point of travel on the left. While maintaining pressure on the steering wheel, turn threaded rod to adjust length of cable so that the center of the cable end hole (**G**) is located 13 to 19 mm [ $\frac{1}{2}$  to  $\frac{3}{4}$  in.] short of the center of the mounting hole on the support plate (**H**). See Figure 20.

11. Tourner le volant du véhicule au maximum de la course du côté gauche. En maintenant une pression au volant, ajuster le câble (en vissant ou dévissant pour ajuster sa longueur) afin d'obtenir une distance de 13-19 mm [ $\frac{1}{2}$  -  $\frac{3}{4}$  po] du centre de l'extrémité du câble (**G**) au centre de l'extrémité du support de fixation (**H**). Voir la Figure 20.

Figure 20

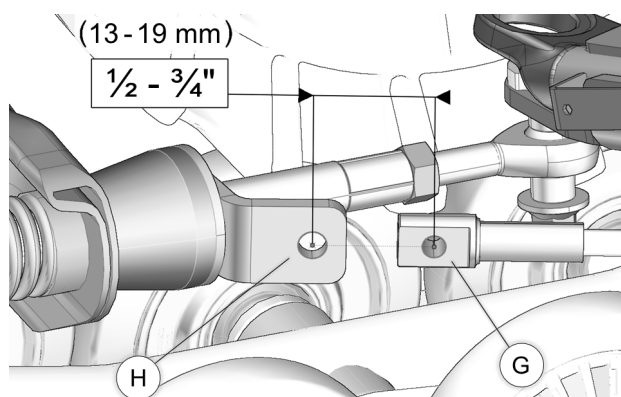
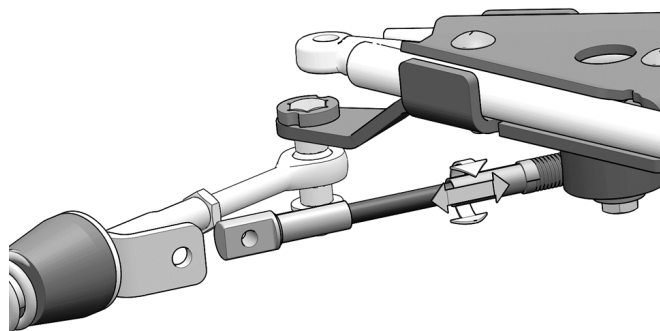

12. Reverse steering wheel a little to be able to bolt support plate and cable together. Tighten provided bolt (**i**) to 35 N•m [24 lb•ft]. See Figure 21. Repeat steps for right side.

12. Tourner légèrement le volant dans le sens contraire jusqu'à ce que le câble puisse être fixé à la plaque de support en utilisant le boulon (**i**) fourni. Serrer à un couple de 35 N•m [24 lb•pi]. Voir la Figure 21. Effectuer le même exercice du côté droit.

Figure 21

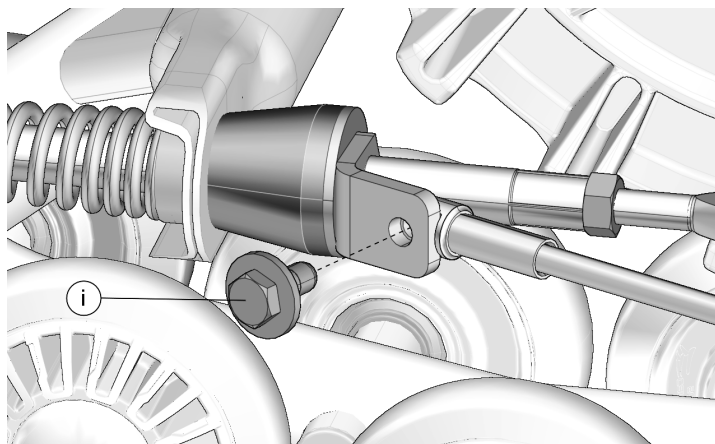



## Installation Guidelines / Directives d'installation

### COMPLETION / COMPLÉTER L'INSTALLATION

<p>1. Verify suspension settings. If shock absorbers are adjustable, they should be adjusted to the stiffest level to allow for maximum clearance between the Track Systems and the vehicle's fenders.</p>	<p>1. Vérifier l'ajustement de la suspension, si les amortisseurs sont réglable, ils doivent être réglés au niveau le plus ferme afin de permettre un maximum de dégagement entre les systèmes et les ailes du véhicule.</p>
<p>2. Verify for possible contact between undercarriages and lower fenders. If there is contact, the fenders should be modified (cut) to avoid damage to vehicle components and premature wear on rubber track.</p>	<p>2. Vérifier s'il y a un contact possible entre le système de traction et l'aile inférieure. S'il y a contact, modifier (découper) l'aile pour éviter les dommages au niveau des composantes du véhicule et toute usure prématurée au niveau des chenilles.</p>
<p>3. Lower the vehicle to the ground.</p>	<p>3. Abaisser le véhicule au sol.</p>

### ADJUSTMENTS / AJUSTEMENTS

<p><b>CAUTION:</b> The Track System is designed to provide the best performance in terms of traction and floatability. Adjustments such as alignment, track tension, and angle of attack are necessary and mandatory for optimal performance of the System. For more information on these adjustments, refer to the document entitled <b>ADJUSTMENTS</b> or to the <b>USER MANUAL</b> provided with the installation kit specific to the vehicle.</p>	<p><b>ATTENTION :</b> Le système de traction a été conçu pour offrir les meilleures performances en termes de traction et de flottabilité. Les ajustements de l'alignement, de la tension des chenilles et de l'angle d'attaque sont obligatoires et nécessaires pour obtenir les performances optimales du Système. Pour plus de renseignements sur ces ajustements, référez-vous aux documents <b>RÉGLAGES</b> ou <b>MANUEL DE L'UTILISATEUR</b> fournis avec l'ensemble d'installation du véhicule.</p>
---	--

## TECHNICAL SUPPORT / SOUTIEN TECHNIQUE

Consult your dealer or distributor to solve any problem related with Track System installation.

Consultez votre concessionnaire ou votre distributeur afin de résoudre tout problème entourant l'installation des systèmes.

<p>Dealer or distributor phone : Tél. du concessionnaire ou du distributeur :</p> <p>Serial No. / No de série :</p> <p>Purchase date / Date d'achat :</p>
---