

# INSTALLATION GUIDELINES GUIDE D'INSTALLATION

**CAMSO TRACK SYSTEMS FOR ALL-TERRAIN / SIDE-BY-SIDE VEHICLES**  
**SYSTÈMES DE CHENILLES CAMSO POUR VÉHICULES TOUT-TERRAIN ET CÔTE À CÔTE**

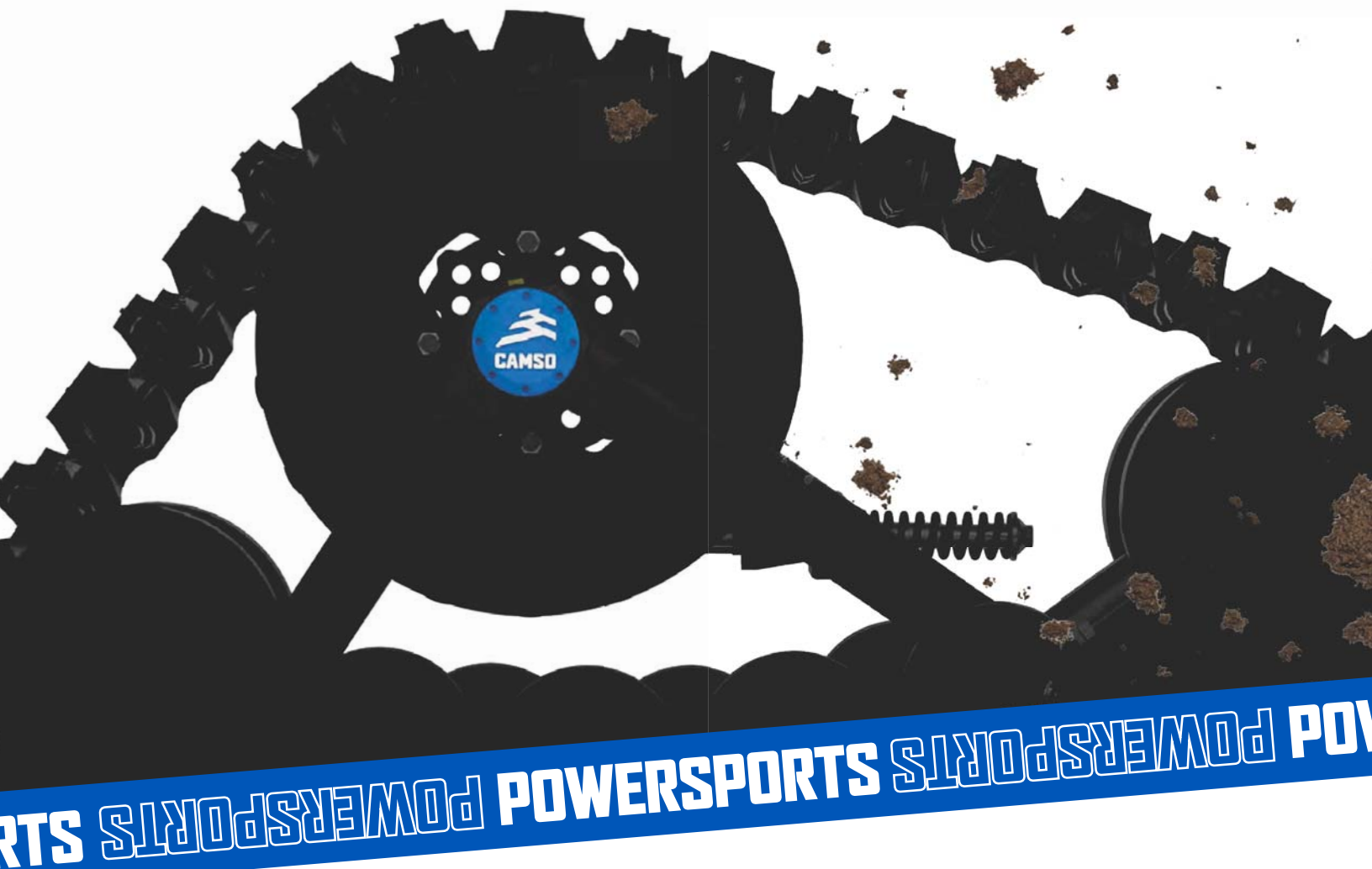

**POLARIS**  
**5000-05-1477-MAN**



VERSION B



**⚠ WARNING**

Please read carefully each part of this document as well as the *User Manual* prior to assembling, installing and using the Track System.

**CAUTION:** Longevity of the Camso Track System's components is directly linked to the way the System is used. Sportive driving, rapid direction changes and repeated fast turns (especially on power steering vehicles) are not advised. These driving styles increase the risk of derailing and can cause premature wear and/or major breakdowns on the Track System which will not be covered under normal warranty.

**TECHNICAL SUPPORT**

If your dealer or distributor is unable to solve a problem related to the System, you may contact the Camso support team from Monday to Friday.



[www.camso.co](http://www.camso.co)



[pws.tracksystem@micelin.com](mailto:pws.tracksystem@micelin.com)



[@camsopowersports](https://www.facebook.com/camsopowersports)



[@camsopowersports](https://www.instagram.com/camsopowersports)

**Camso inc.**  
4162, rue Burrill - Local A  
Shawinigan, QC G9N 0C3  
CANADA

## Welcome to the Camso family

Thank you for choosing our Track Systems to make your ride a new beast.

Our products are designed to take you further and help you work harder in all terrain, whether you're hunting, ice fishing, caring for your land, reaching your remote cabin, or taking on any outdoor adventure. No matter where or in what conditions, get there and back safely with your Camso track systems.

Ready to benefit from optimal traction, mobility, stability, and flotation?

Let's go make tracks!

## REMARKS / CONSTRAINTS

Track systems can create constraints during installation and/or use. Minor interference may result and modification to the vehicle may be necessary.

On this vehicle model, the track system's design results in the following constraints and related recommendations:

- Light interference and minor modifications possible.

## PRE-INSTALLATION CHECK OF TRACK SYSTEM SPROCKET RATIO

Scan the QR code to the right and access the *Fitment Guide* to validate the number of teeth on front and rear sprockets specific to your vehicle model.



## SYMBOLS AND SIGNAL WORDS

This document uses the following signal words and symbols to emphasize particular information:

### **WARNING**

Indicates a potentially hazardous situation which, if not avoided, could result in death or serious injury.

**CAUTION:** Indicates a potentially hazardous situation which, if not avoided, may result in damage to vehicle and Track System components.

*NOTE:* Indicates supplementary information.

## WARNINGS

### **WARNING**

Install Track System at an authorized Camso dealer. Refer to the *Warranty* section in the *User manual*.

### **WARNING**

Wear protective gloves and goggles.

### **WARNING**

Immobilize vehicle on a flat and level surface, shift transmission into **Park** and turn engine off.

### **WARNING**

Raise and install vehicle on secure supports (or lifting device).

### **WARNING**

Ensure that the vehicle is immobilized and safe to work on.

### **WARNING**

Beware of hot surfaces that may cause injury.

### **WARNING**

Moving parts - Hands or fingers caught between moving parts of the equipment present a danger to life or limb.

### **WARNING**

Do not place any part of your body under the vehicle unless it is securely placed on appropriate stands. Severe injuries could occur if the vehicle collapses or moves. Do not use a lifting device as a secure stand.

## PARTS LIST

**CAUTION:** Before beginning installation, make sure you have received all parts listed in the parts lists below.

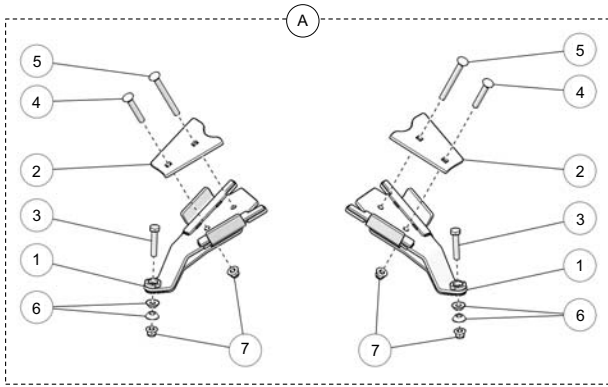

ITEM	PART #	DESCRIPTION	QTY
A	1004-05-1223	FRONT BRACKET KIT	1
1	--	ANTI-ROTATION FRONT BRACKET	2
2	--	FRONT BRACKET COVER	2
3	1033-10-1060	HEX BOLT - HCS, M10-1.5X60, 10.9, ZP, DIN931	2
4	1046-10-0065	CARR. BOLT - CB, M10-1.5X65, 8.8, ZP, DIN603	2
5	1046-10-0105	CARR. BOLT - CB, M10-1.5X105, 8.8, ZP, DIN603	2
6	1050-05-0305	TAPER SLEEVE	4
7	1074-10-0001	NYLON NUT - FNN, M10-1.5, 8, ZP, DIN6926	4

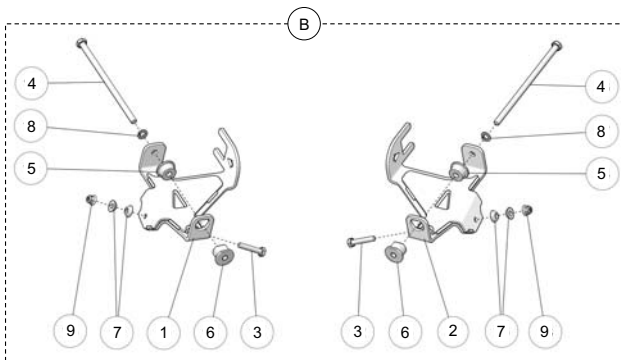

ITEM	PART #	DESCRIPTION	QTY
B	1005-05-1226	REAR BRACKET KIT	1
1	--	ANTI-ROTATION REAR BRACKET- LH	1
2	--	ANTI-ROTATION REAR BRACKET- RH	1
3	1033-10-1060	HEX BOLT- HCS, M10-1.5X60, 10.9, ZP, DIN931	2
4	1033-12-0260	HEX BOLT- HCS, M12-1.75X260, 8.8, ZP, DIN931	2
5	1050-05-0026	T-BUSHING	2
6	1050-05-0027	THREADED T-BUSHING	2
7	1050-05-0305	TAPER SLEEVE	4
8	1061-12-0001	LOCK WASHER - LW, 12, ZP, DIN127B	2
9	1074-10-0001	NYLON NUT - FNN, M10-1.5, 8, ZP, DIN6926	2

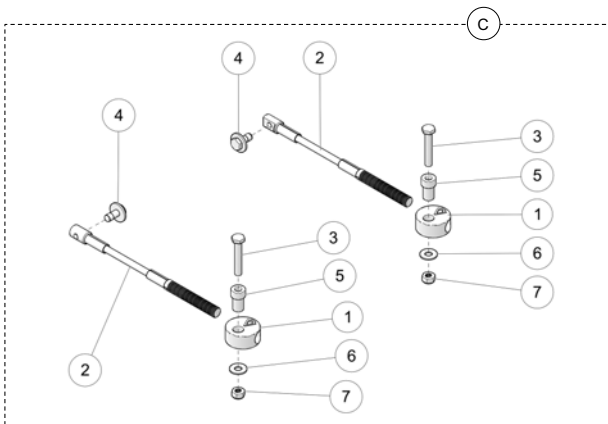

ITEM	PART #	DESCRIPTION	QTY
C	1003-77-3500	STEERING LIMITER ASSY	1
1	--	THREADED DISK	2
2	1003-77-3560	CABLE ASSY	2
3	1033-10-0060	HEX BOLT- HCS, M10-1.5X60, 8.8, ZP, DIN931	2
4	1033-10-2026	BOLT - HCSW, M10-1.5X25, 8.8, ZP, TL, DIN933	2
5	1050-00-0200	STEP SPACER	2
6	1060-00-0004	WASHER - W, 7/16X1.0X0.072, 8, ZP, USS	2
7	1071-10-0001	NYLON NUT - NN, M10-1.5, ZP, 8, DIN982	2



ITEM	PART #	DESCRIPTION	QTY
D	1071-00-0009	LUG NUT - LN, M12-1.5X14, 8, ZP	20

## INFORMATION

1. For installation purposes, directional arrows have been cut out of some components in the anchor bracket kits. These arrows indicate the front of the vehicle relative to the component. See Fig. 1

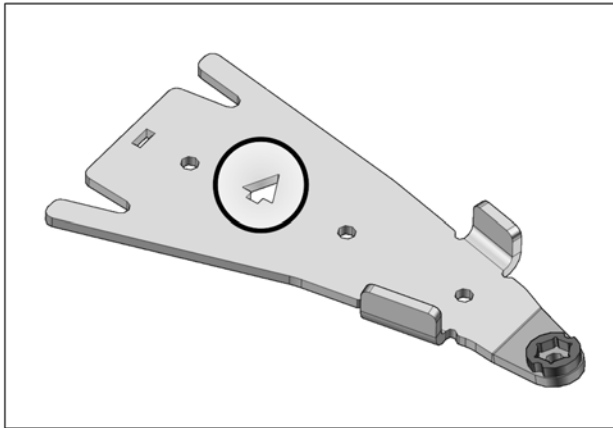

Fig. 1

2. Identify the mounting position of each Track System undercarriage unit; the position is indicated on a small sticker affixed on the undercarriage frame. See Fig. 2

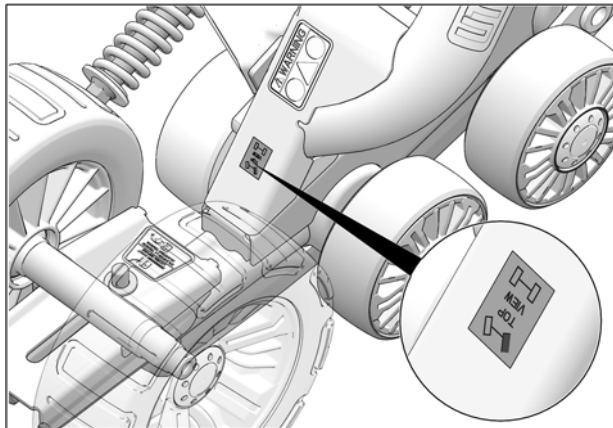

Fig. 2

## PREPARATION

### **WARNING**

Do not place any part of your body under the vehicle unless it is securely placed on appropriate stands. Severe injuries could occur if the vehicle collapses or moves. Do not use a lifting device as a secure stand.

1. Position the vehicle on a flat and level surface, shift the transmission to neutral and turn off engine.
2. Set each Track System unit near the position indicated by the sticker affixed on the frame.

## REAR TRACK SYSTEM INSTALLATION

1. Using a lifting device, raise the rear of the vehicle and install appropriate stands. Ensure that the vehicle is immobilized and safe to work on.
2. Remove rear wheels. Make sure that wheel studs and wheel hubs are free of dirt.
3. If needed, remove CV joint protectors.
4. Remove and discard bolts, bushings, and nuts from rear stabilizing rod ends. Keep washers for use in step 11. See Fig. 3.

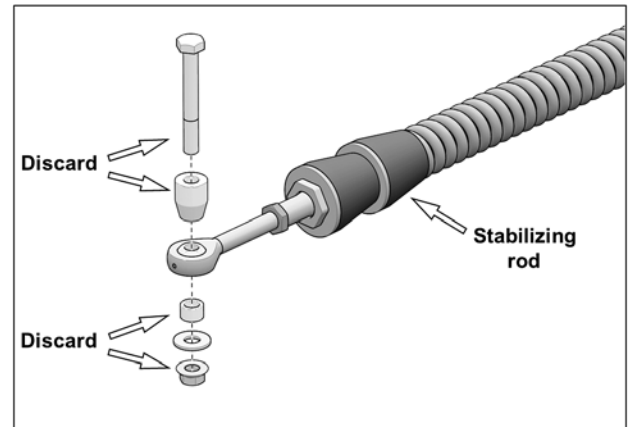

Fig. 3

5. Insert T-Bushing (B5) in the lower suspension arm's large opening that faces front of vehicle. See Fig. 4

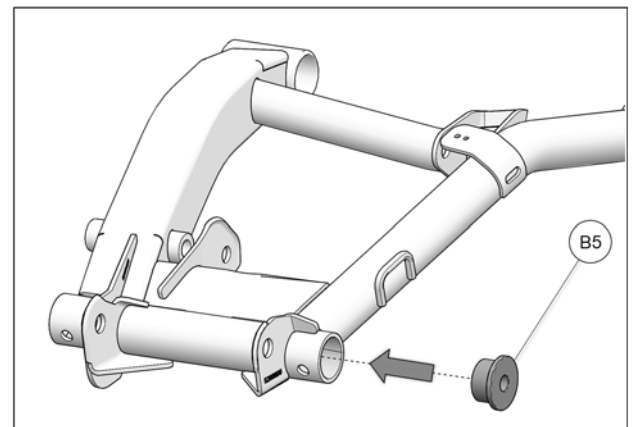

Fig. 4

- Hook back of anchor bracket (**B1-B2**) up to lower suspension arm member that faces front. See Fig. 5

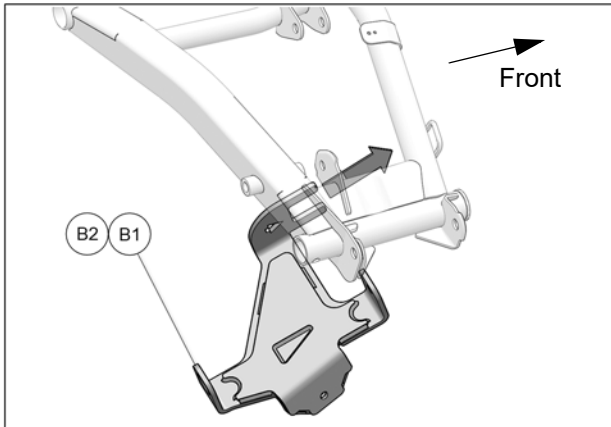

Fig. 5

- Slide anchor bracket toward back of suspension arm and align bracket mounting holes with suspension arm tube holes. See Fig. 6

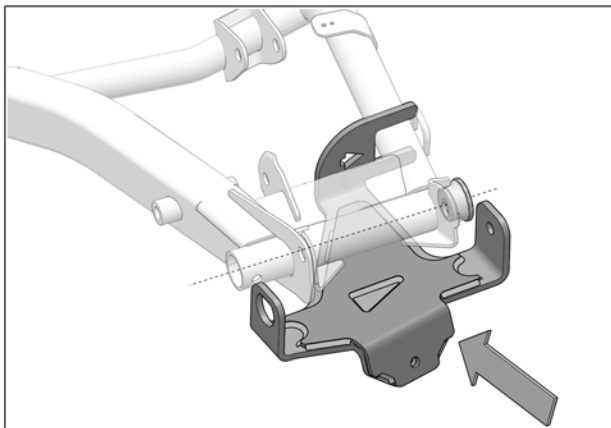

Fig. 6

- Insert the threaded T-Bushing (**B6**) through anchor bracket, and in suspension arm. See Fig. 7

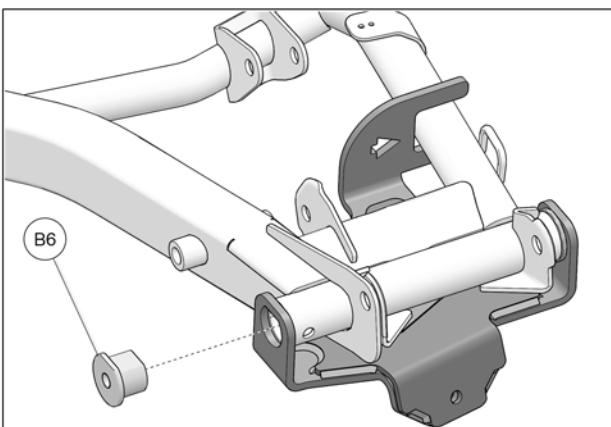

Fig. 7

- Slide Lockwasher (**B8**) on M12x260mm bolt (**B4**); insert bolt through anchor bracket, T-Bushing (**B5**), and suspension arm until threaded T-Bushing (**B6**) is reached. Thread bolt in bushing and torque to 85 N•m [63 lb•ft]. See Fig. 8

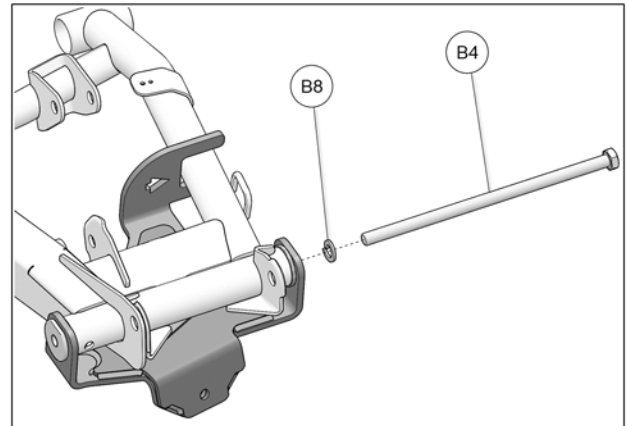

Fig. 8

- Secure undercarriage to rear hub using the provided M12 lug nuts (**D**). See Fig. 9

**CAUTION: If needed, take rubber protector off hub.**  
**CAUTION: Follow torque specification indicated by vehicle manufacturer when tightening wheel nuts.**

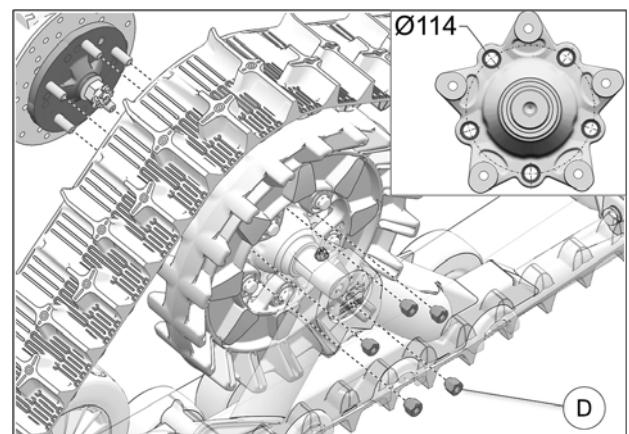

Fig. 9

11. Attach stabilizing rod (1) to anchor bracket (B1-B2), using bolt (B3), taper spacer bushings (B7), washer (2), and nut (B9). Torque to 70 N•m [52 lb•ft]. See Fig. 10

**CAUTION: Components must be assembled in the order shown.**

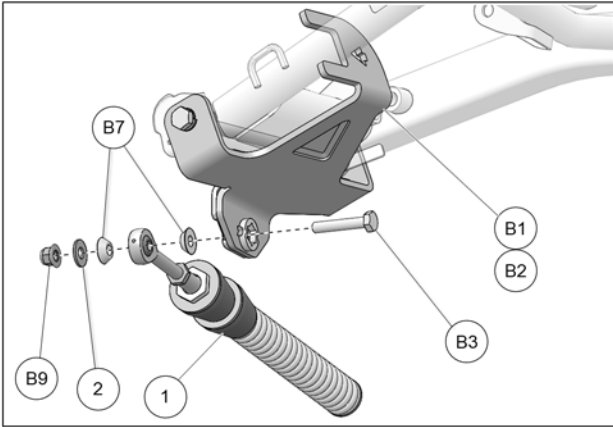

Fig. 10

12. Verify that spring assembly bolt (2) is tightened to the recommended torque specification: 75 N•m [55 lb•ft]. Refer to Fig. 11

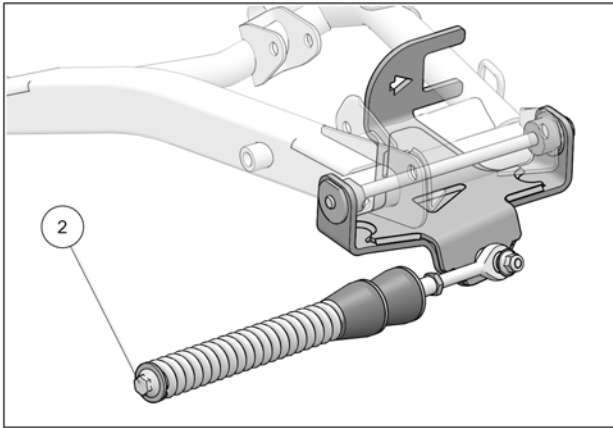

Fig. 11

13. Inspect the rear track systems and ensure that all mounting bolts were correctly tightened during installation. Lower the vehicle on the ground and proceed to install the front track systems.

## FRONT TRACK SYSTEM INSTALLATION

1. Using a lifting device, raise the front of the vehicle and install appropriate stands. Ensure that the vehicle is immobilized and safe to work on.
2. Remove front wheels. Make sure that wheel studs and wheel hubs are free of dirt.
3. If applicable, remove CV joint protectors.

### \* Special Instructions \*

4. Loosen and remove nuts (1), bolts (2), and washers (3) securing anti-rotation arm to front Track system. See Fig. 12

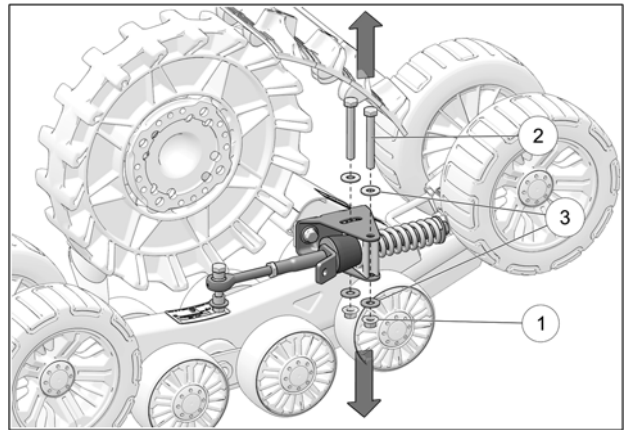

Fig. 12

5. Remove anti-rotation arm (1). Then remove bolts (2) and washers (3) securing anti-rotation bracket (4) to front Track system. Pivot anti-rotation bracket (4) 180°. See Fig. 13

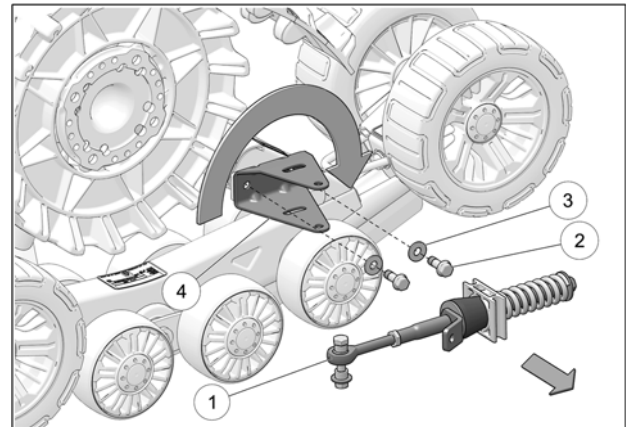

Fig. 13

6. Re-attach anti-rotation bracket using its assembly bolts and washers. Tighten bolts to 50 N•m [37 lb•pi] of torque. Replace anti-rotation arm back into position. See Fig. 14

**NOTE:** Apply a thread locker product (Loctite 243 or equivalent) to bolts before re-installation.

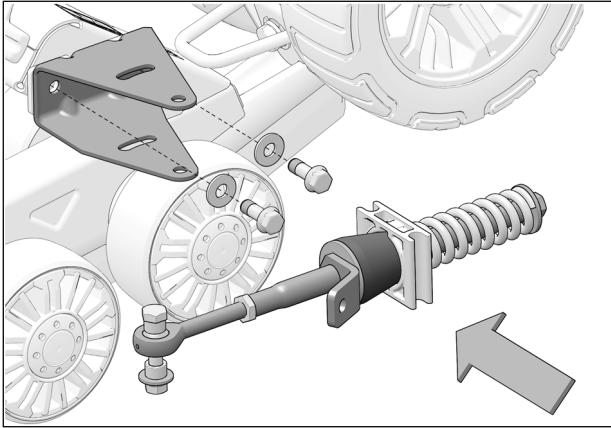

Fig. 14

7. Reinstall bolts (2), washers (3) and nuts (1) to secure anti-rotation arm to front Track system. See Fig. 15

**NOTE:** Hand-tighten bolts only.

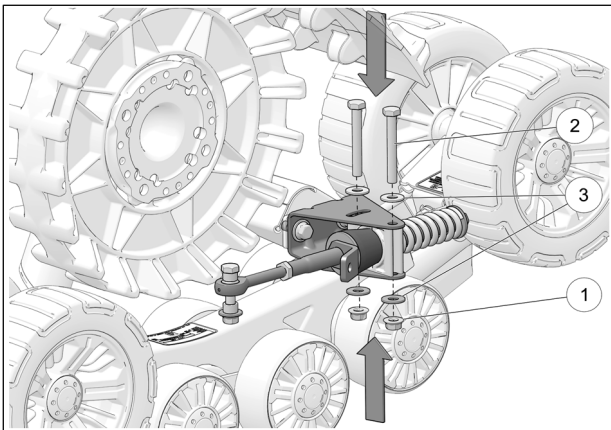

Fig. 15

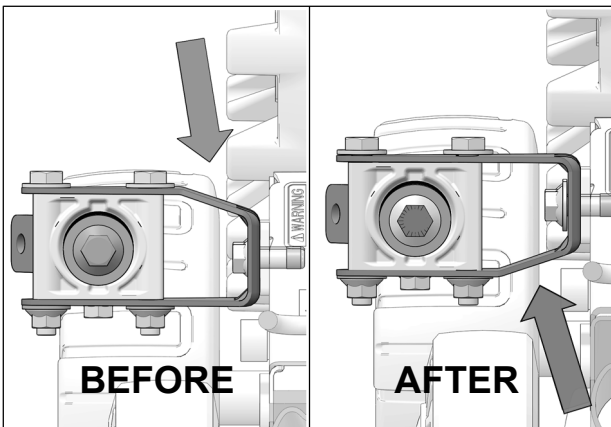

Fig. 16

8. Remove and discard bolt, washer, bushings, and nut assembled on front stabilizing rod ends. See Fig. 17

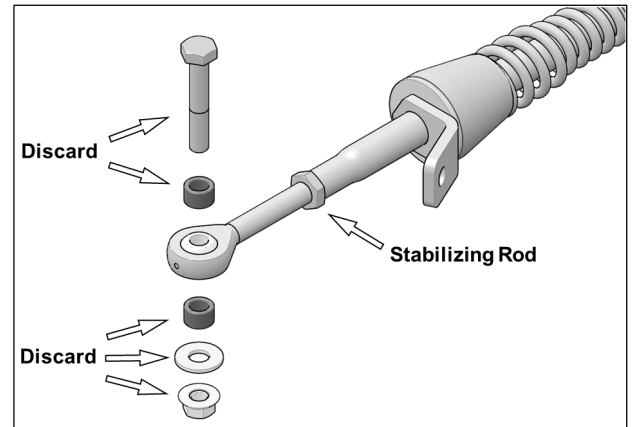

Fig. 17

9. Position the top part of the anchor bracket (A2) over the lower suspension arm as shown in Fig. 13. Insert carriage bolts through square holes provided, M10x65mm bolt (A4) at the front and M10x105mm bolt (A5) at the back. See Fig. 18

**NOTE:** To ease installation, compress suspension using an appropriate tool, such as a ratchet strap.

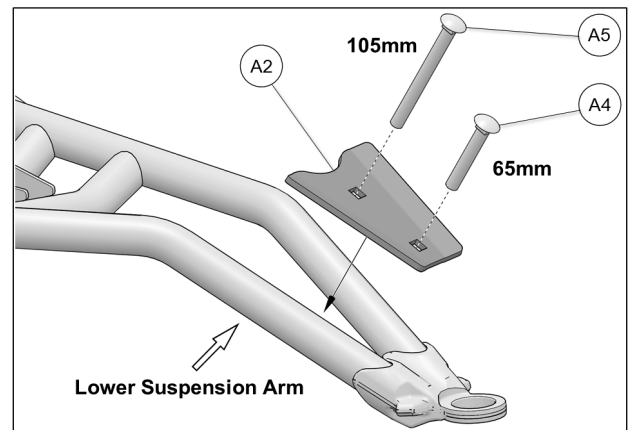

Fig. 18



10. Attach bottom part of anchor bracket (A1) to stabilizing rod on Track Kit unit using the M10x60mm bolt (A3), taper spacers (A6), and nut (A7) provided in the mount kit. Hand tighten the nut temporarily. See Fig. 19

**NOTE:** Assemble parts in the order and direction shown.

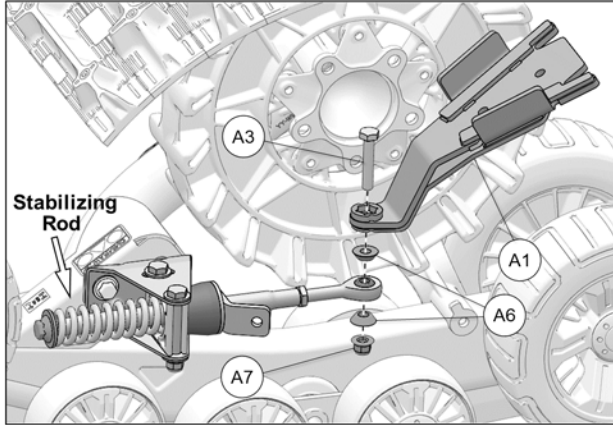

Fig. 19

11. Secure undercarriage to front hub using the provided M12 lug nuts (D). See Fig. 20

**CAUTION:** If needed, take rubber protector off hub.

**CAUTION:** Follow vehicle manufacturer's torque specification when tightening wheel nuts.

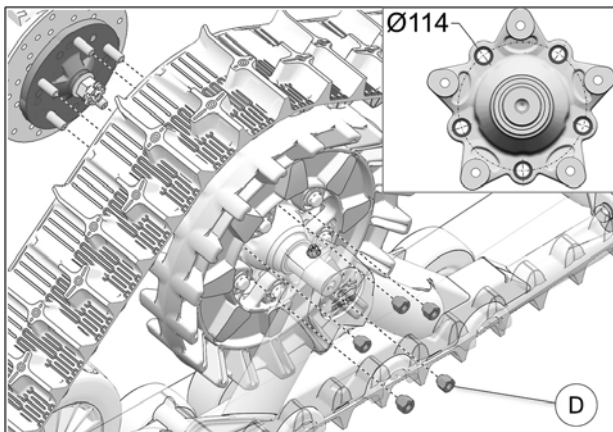

Fig. 20

12. Work bottom part (A1) of anchor bracket under suspension arm and in position so as to be able to insert the carriage bolts (A4-A5) through. Thread nut (A7) on M10x65mm carriage bolt (A4). Torque assembly to 50 N•m [37 lb•ft]. See Fig. 21

**NOTE:** If needed, rotate stabilizing rod and adjust length of rod end in or out to help position bottom part of anchor bracket (A1) under A-arm.

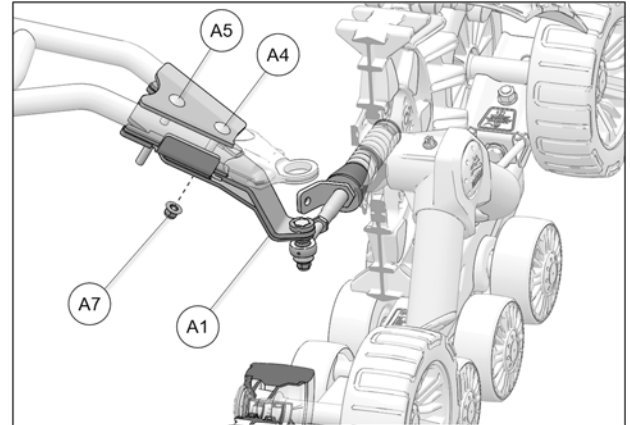

Fig. 21

13. Torque nut (A7) securing stabilizing rod to anchor bracket (A1) to 70 N•m [52 lb•ft]. See to Fig. 22

**CAUTION:** Components must be assembled in the order shown.

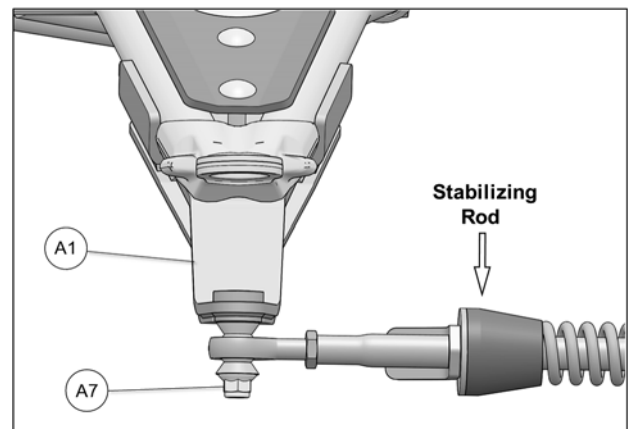

Fig. 22

14. Verify that spring assembly bolt (1) is tightened to the recommended torque specification: 75 N•m [55 lb•ft]. Refer to Fig. 23

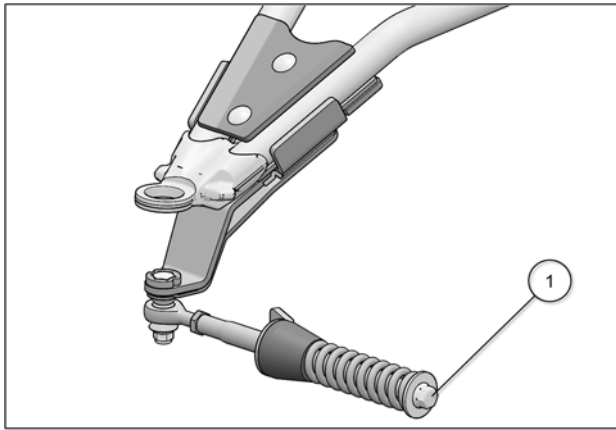

Fig. 23

### STEERING LIMITER INSTALLATION

15. Discard the M10x60mm bolts (C3) included in the Steering limiter parts kit. See Fig. 24

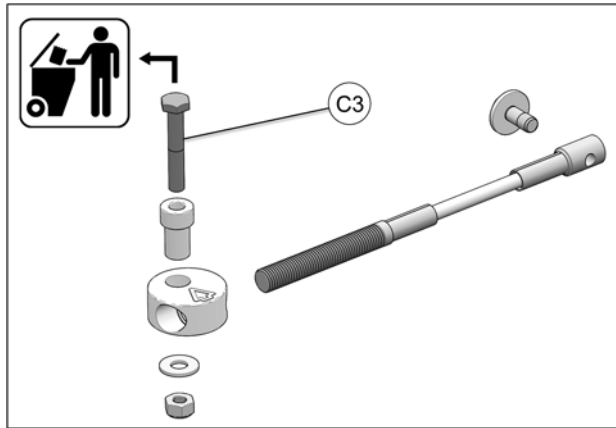

Fig. 24

16. Assemble steering limiter cables (C2), aluminum disks (C1) and step spacers (C5) together as shown on Fig. 25

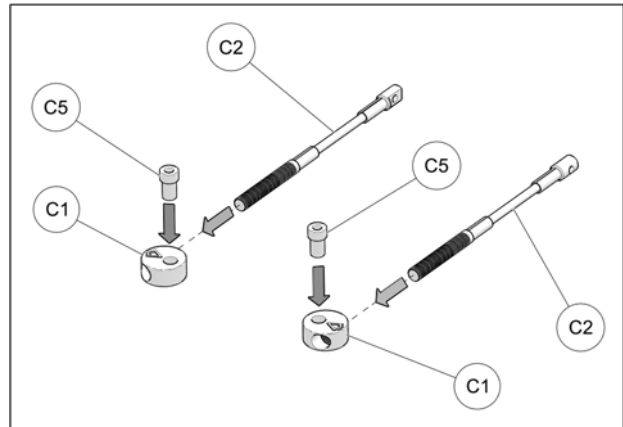

Fig. 25

### IMPORTANT

17. Apply grease evenly all around step spacer bushing (C5) and in hole of aluminum disk (C1) when assembling these parts together. See Fig. 26

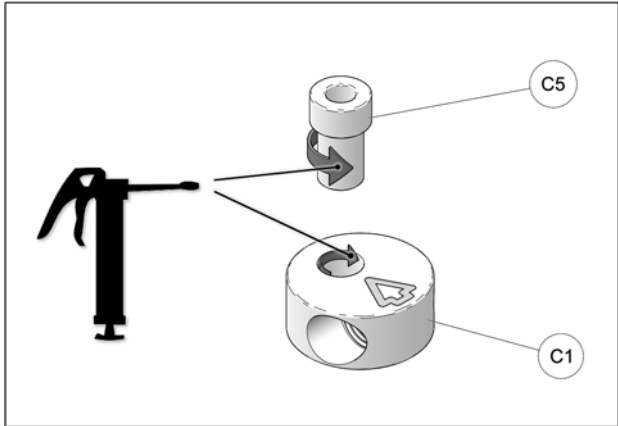

Fig. 26

18. Slip steering limiter cable assembly over M10x105mm carriage bolt (A5) and use washer (C6) and nut (C7) to secure assembly to anchor bracket. Tighten nut to 50 N•m [37 lb•ft]. Refer to Fig. 27

*NOTE: Make sure arrow on top of aluminum disk points towards front of vehicle.*

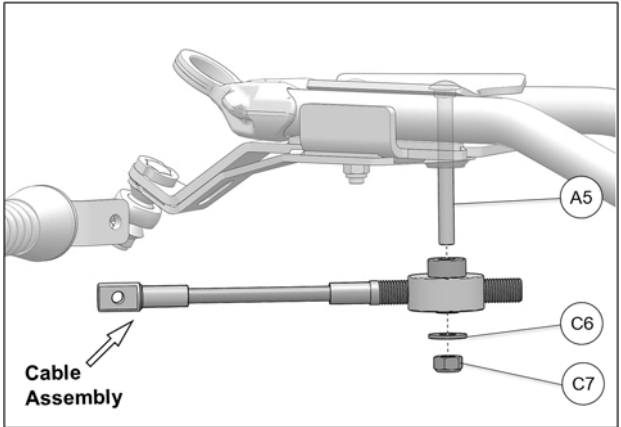

Fig. 27

## IMPORTANT

19. Make sure aluminum disk pivot point is installed in front of steering limiter cable. See Fig. 28

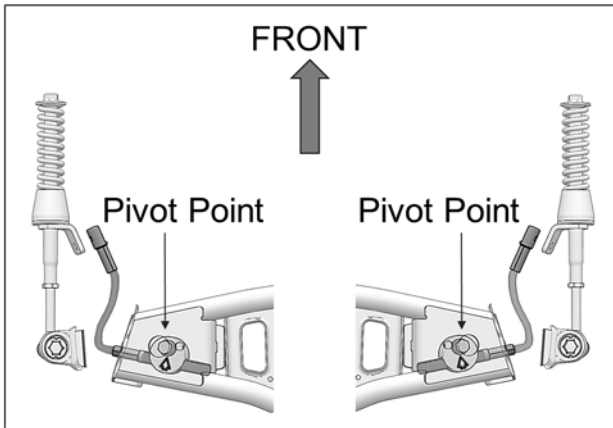

Fig. 28

22. Reverse steering wheel a little to be able to bolt support plate and cable together. Tighten provided bolt (C4) to 35 N•m [24 lb•ft]. See Fig. 30. Repeat steps on right side.

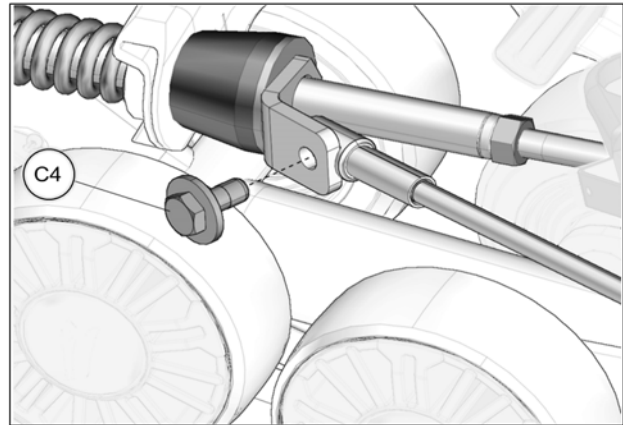

Fig. 30

## STEERING LIMITER ADJUSTMENT

**WARNING:** Before going to the next steps, make sure that stabilizing arms are correctly installed, and that the angle of attack and alignment are correct. Refer to the *User Manual* supplied at purchase.

20. Turn the vehicle's steering wheel to its maximum point of travel on the left. While maintaining pressure on the steering wheel, turn threaded rod to adjust length of cable. See Fig. 29

21. Position cable end hole (1) 13 to 19mm [ $\frac{3}{4}$  in.] short of support plate (2) mounting hole. See Fig. 29

**WARNING:** To prevent potential damage to vehicle components, the <sup>\*\*</sup> 13-19mm [ $\frac{3}{4}$  in.] <sup>\*\*</sup> gap is mandatory.

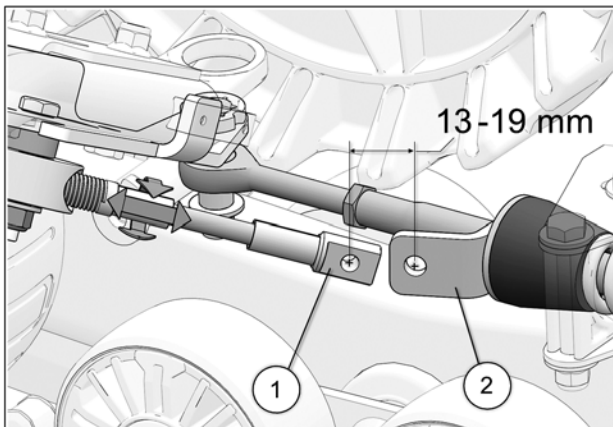

Fig. 29

## FINAL INSTALLATION

1. Verify the suspension settings. If the shock absorbers are adjustable, adjust them to the stiffest setting to allow for maximum clearance between the System and the vehicle's fenders. See Fig. 31

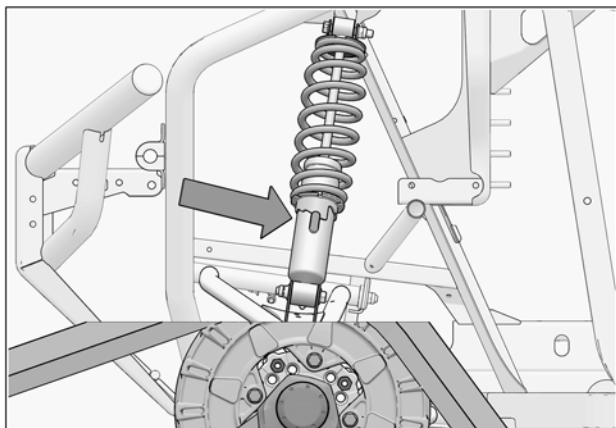

Fig. 31

2. Verify for possible contact between Track System and lower fender corners. See Fig. 32

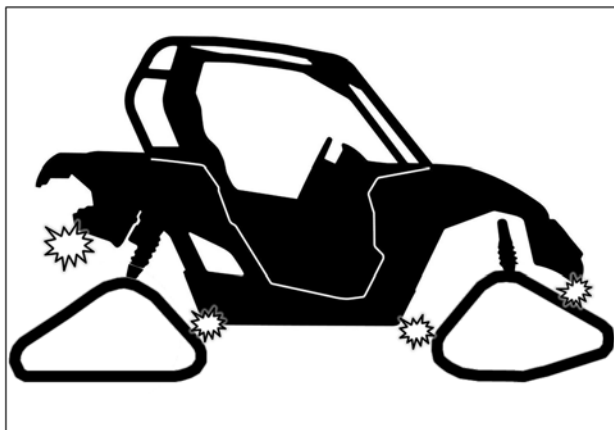

Fig. 32

**CAUTION:** If there is contact, the fender should be modified (cut) to avoid damage to the vehicle's components and premature wear on rubber track.

3. Lower the vehicle to the ground.

## ADJUSTMENTS

**CAUTION:** The Track System is designed to provide the best traction performance and floatability. Adjustments such as alignment, track tension, and angle of attack are necessary for optimal System performance. For more information on these adjustments, refer to the document entitled *ADJUSTMENTS* or to the *USER MANUAL* provided with the installation kit specific to the vehicle.

## REMOVAL

**CAUTION:** Leaving the anti-rotation anchor brackets attached to the suspension arms, after having removed the Track Systems, could cause interference which might damage the vehicle. Remove all Track System anti-rotation mechanism components installed on the vehicle before reinstalling the wheels.

**CAUTION:** Track Systems mounted on a vehicle increase ground clearance and stability. Be careful after re-installing your wheels; the handling characteristics of the vehicle will differ from those produced by Track Systems.

## STORAGE

**CAUTION:** Contaminants can alter and corrode the moving parts of the Track System during storage. It is strongly recommended to perform the prescribed maintenance before storing the Track System.

Dealer or distributor phone number:

---

Serial number:

---

Date of purchase:

---

## AJUSTEMENTS

**ATTENTION:** Le système de traction a été conçu pour offrir les meilleures performances en termes de traction et de flottabilité. Les ajustements d'alignement, tension des chenilles et angle d'attaque sont nécessaires pour obtenir les performances optimales. Pour plus de renseignements sur ces ajustements, voir le document **REGLAGES** ou le **MANUEL DE L'UTILISATEUR** fournis avec l'ensemble d'installation du véhicule.

## DÉMONTAGE

**ATTENTION:** Si les ancrages anti-rotation sont laissés aux bras de suspension lors du retrait des systèmes de traction, il peut en résulter des interférences qui peuvent endommager le véhicule. Retirer les composants du système anti-rotation lors de la réinstallation des roues.

**ATTENTION:** Les systèmes de traction augmentent la garde au sol et accroissent la stabilité du véhicule. Faire preuve de prudence lors du retour aux roues d'origine du véhicule; les caractéristiques de conduite seront différentes de celles associées avec les systèmes de traction.

## REMISAGE

**ATTENTION:** Les contaminants peuvent altérer et corroder les pièces mobiles des systèmes de traction pendant le remisage. Il est fortement recommandé d'effectuer l'entretien prescrit avant de remettre les systèmes de traction.

Tél. du concessionnaire / distributeur:

No. de série:

Date d'achat:

## FINALISER L'INSTALLATION

1. Vérifier l'ajustement de la suspension; si les amortisseurs sont réglables, ils doivent être réglés au niveau le plus ferme pour permettre un maximum de dégagement entre les systèmes et les ailes du véhicule. Voir la Fig. 31

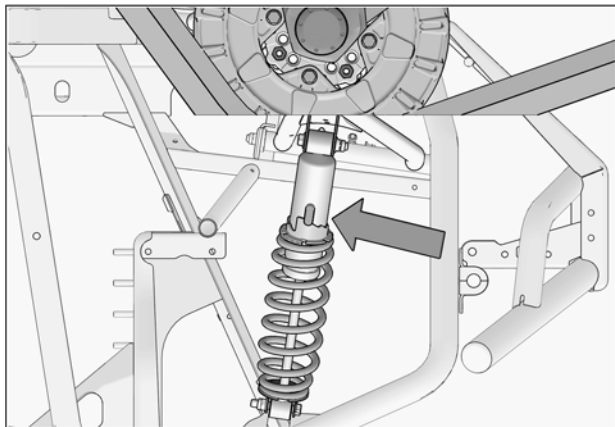

Fig. 31

2. Vérifier s'il y a possibilité de contact entre le système de traction et les coins inférieurs des ailes. Voir la Fig. 32

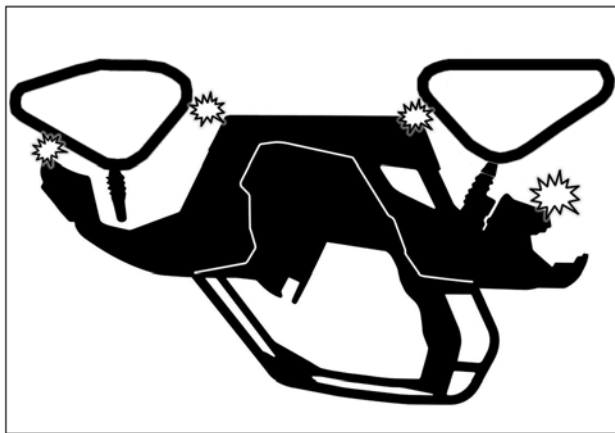

Fig. 32

**ATTENTION:** S'il y a contact, modifier (découper) les ailes pour éviter des dommages aux composants du véhicule et toute usure prématurée des chenilles.

3. Abaisser le véhicule au sol.

## IMPORTANT

19. À l'assemblage, assurez-vous que le point de pivot du disque en aluminium soit positionné en avant du

câble du limiteur de conduite. Voir la Fig. 28

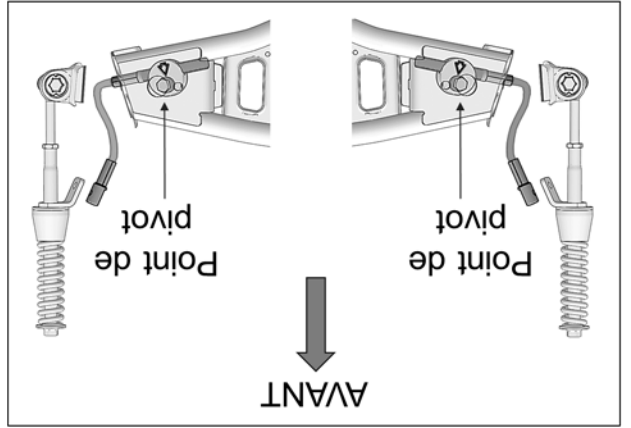

Fig. 28

**LIMITEUR DE CONDUITE - AJUSTEMENT**

**AVERTISSEMENT:** Avant de passer aux étapes suivantes, les bras stabilisateurs doivent être correctement installés et les ajustements de l'angle d'attaque et de l'alignement doivent être complétés. Voir le *Manuel de l'utilisateur* fourni lors de l'achat.

20. Tourner le volant du véhicule au maximum de la course du côté gauche. En maintenant une pression au volant, ajuster le câble (en vissant ou dévissant pour ajuster la longueur). Voir la Fig. 28

21. Obtenir une distance de 13 à 19 mm du centre de l'extrémité du câble (1) au centre de l'extrémité du support de fixation (2). Voir la Fig. 29

**AVERTISSEMENT:** Pour éviter toute possibilité d'endommager des composants du véhicule, la distance \*\* 13-19 mm \*\* doit obligatoirement être respectée.

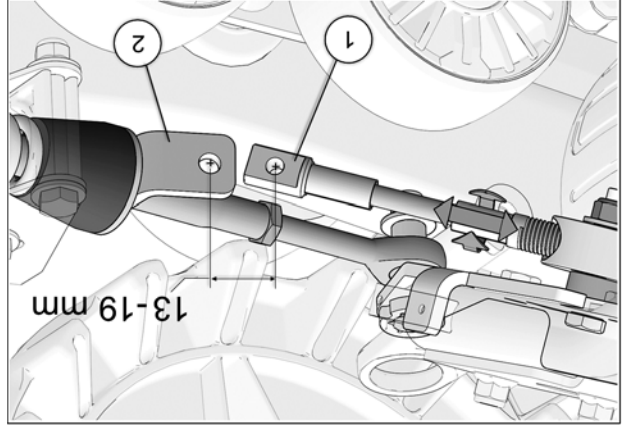

Fig. 29

22. Tourner légèrement le volant dans le sens contraire jusqu'à ce que le câble puisse être fixé à la plaque de support en utilisant le boulon (C4) fourni. Serrer à un couple de 35 N•m [24 lb•pi]. Voir la Fig. 30. Effectuer le même exercice du côté droit.

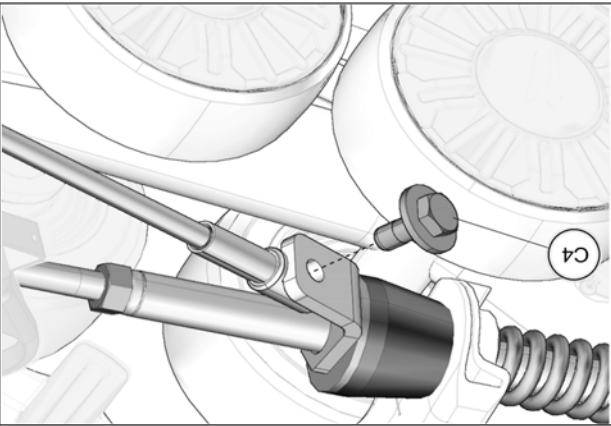

Fig. 30

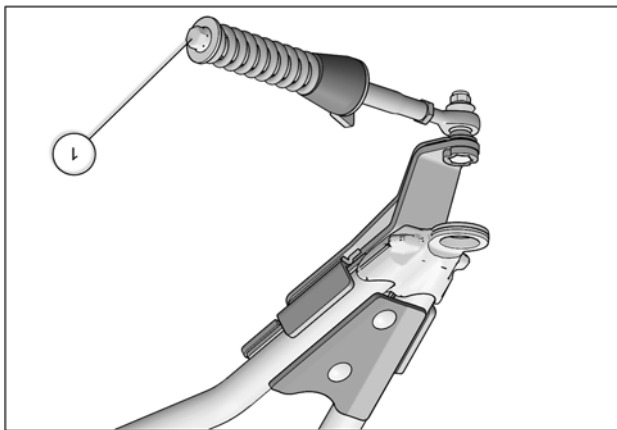

Fig. 23

## LIMITEUR DE CONDUITE - INSTALLATION

15. Jeter les boulons M10x60mm (C3) inclus dans l'ensemble de pièces du limiteur de conduite. Voir Fig. 24

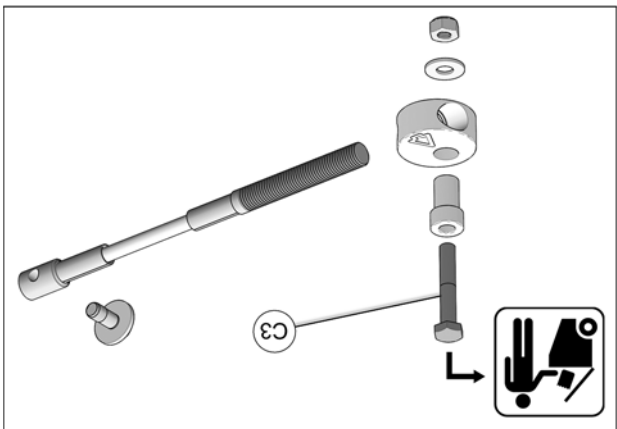

Fig. 24

16. Assembler les câbles des limiteurs de conduite (C2), les disques en aluminium (C1) et les bagues espacateurs (C5) tel que montré à la Fig. 25

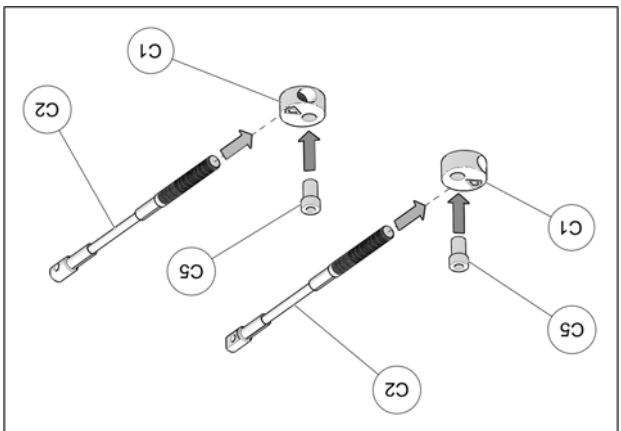

Fig. 25

17. À l'assemblage, les bagues espacateurs (C5) doivent être graissées. Appliquer une couche de graisse uniforme sur toute la circonférence de la bague espacateur et dans le logement du disque en aluminium (C1). Voir la Fig. 26

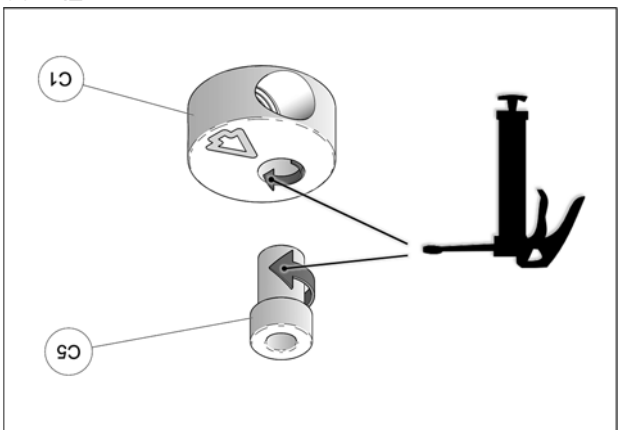

Fig. 26

18. Glisser le câble assemblé du limiteur de conduite sur le boulon de carrosserie M10x105mm (A5) et utiliser la rondelle (C6) et l'écrou (C7) pour fixer l'ensemble à l'ancrage anti-rotation. Serrer l'écrou à un couple de 50 N•m [37 lb•pi]. Voir la Fig. 27

NOTE: La flèche sur le disque en aluminium doit pointer vers l'avant du véhicule.

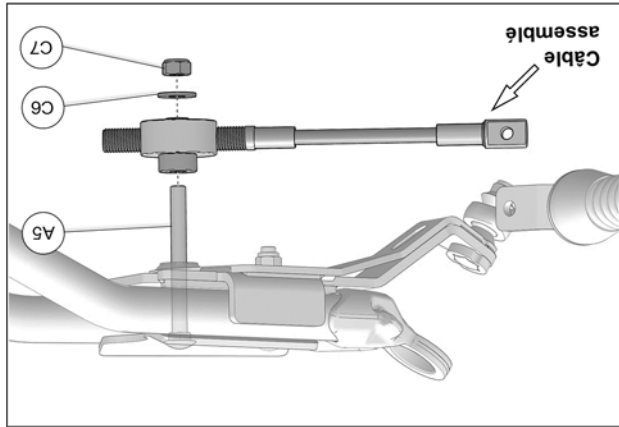

Fig. 27

**IMPORTANT**

10. Attacher la partie inférieure de l'ancrage anti-rotation (A1) au bras stabilisateur du système de traction à l'aide du boulon M10x60mm (A3), des espaces coniques (A6), et de l'écrou (A7) fournis dans l'ensemble d'installation. Serrer l'écrou à la main temporairement. Voir la Fig. 19

NOTE: Assembler les pièces dans l'ordre et le sens montré à la Fig. 19

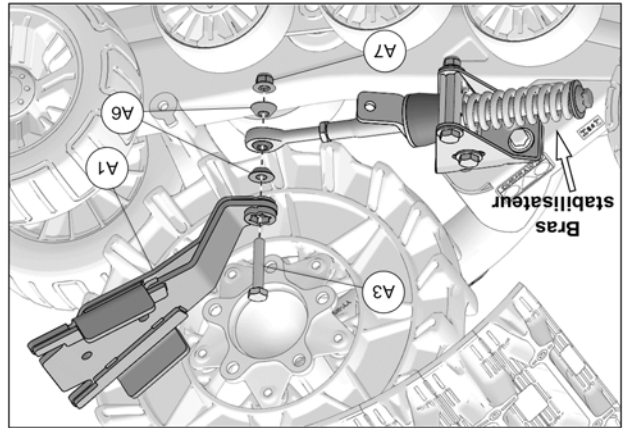

Fig. 19

11. Fixer le système de traction au moyen de roue avant. Utiliser les écrous de roue M12 (D) fournis. Voir la Fig. 20

ATTENTION: Retirer le protecteur en caoutchouc du moyeu, s'il y a lieu.

ATTENTION: Serrer les écrous de roue au couple de serrage indiqué par le fabricant du véhicule.

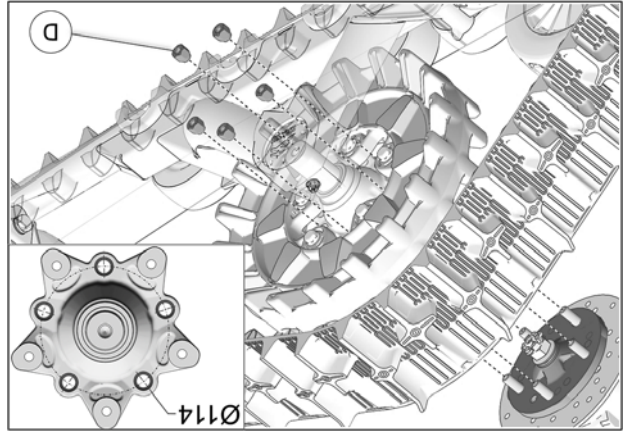

Fig. 20

12. Installer la partie inférieure de l'ancrage anti-rotation (A1) sous le bras de suspension, en position pour insérer les boulons de carrosserie (A4-A5) dans les trous de la partie inférieure. Visser l'écrou (A7) sur le boulon de carrosserie M10x65mm (A4). Serrer l'ensemble à un couple de 50 N•m [37 lb•pi]. Voir la Fig. 21

NOTE: Au besoin, pivoter le bras stabilisateur et ajuster la longueur de l'embout à rotule pour aider à positionner la partie inférieure de l'ancrage anti-rotation (A1) sous le bras de suspension.

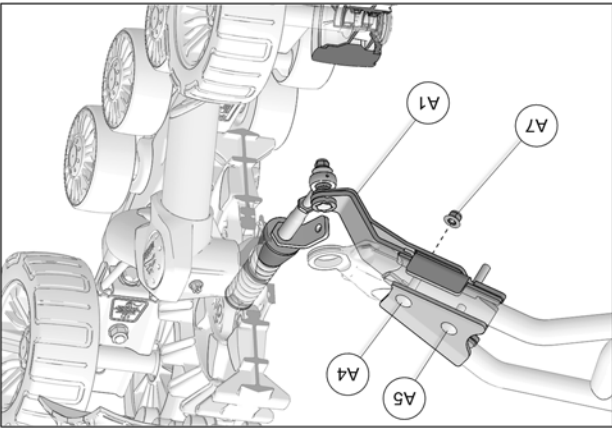

Fig. 21

13. Serrer l'écrou (A7) qui fixe le bras stabilisateur à l'ancrage anti-rotation (A1), à un couple de 70 N•m [52 lb•pi]. Voir la Fig. 22

ATTENTION: Assurez-vous d'assembler les pièces dans l'ordre indiqué.

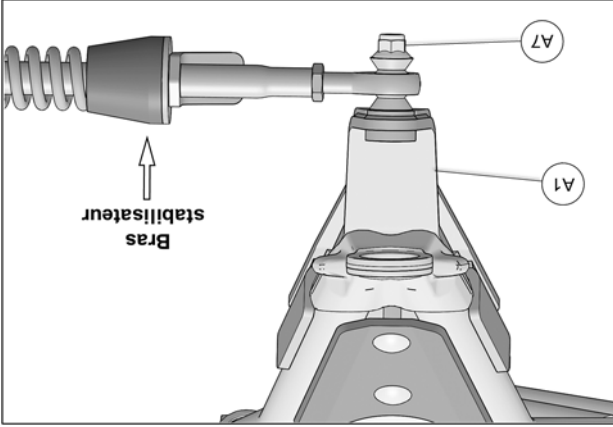

Fig. 22

14. Vérifier que le boulon du ressort (1) est serré au couple recommandé: 75 N•m [55 lb•pi]. Voir Fig. 23



6. Réinstaller les boulons de fixation et les rondelles aux ancrages anti-rotation. Serrer les boulons à un couple de 50 N•m [37 lb•pi]. Remettre les bras stabilisateurs en position. Voir la Fig. 14

NOTE: Appliquer une pâte de blocage (p. ex. Loctite 243) de filets aux boulons avant leur réinstallation.

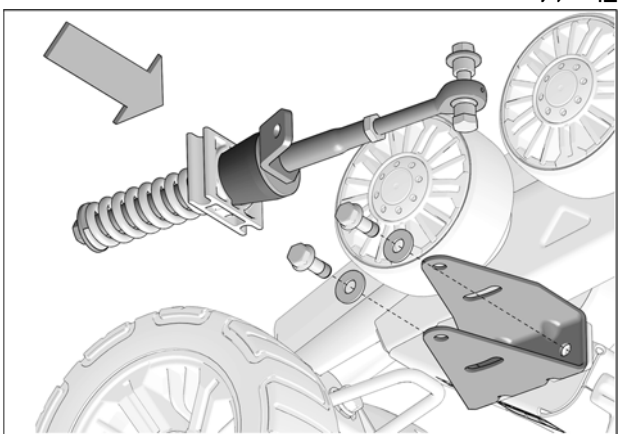

Fig. 14

7. Réinstaller les boulons (2), les rondelles (3) et les écrous (1) qui fixent les bras stabilisateurs aux systèmes avant. Voir la Fig. 15

NOTE: Serrer les boulons à la main seulement.

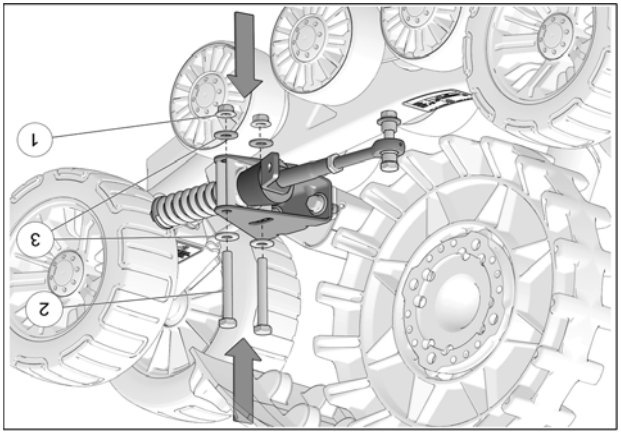

Fig. 15

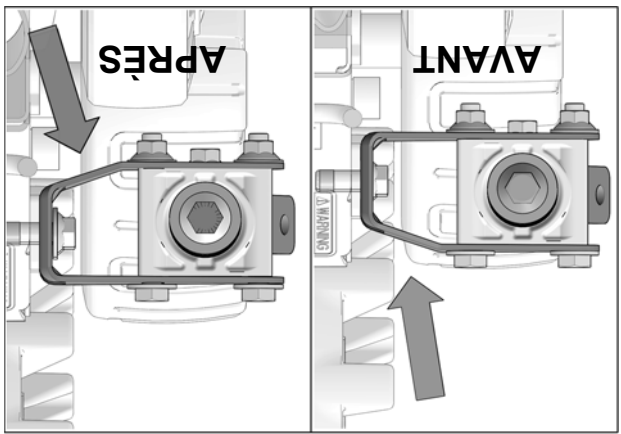

Fig. 16

8. Enlever les boulons, rondelles, espaces et systèmes des rotules des bras stabilisateurs et systèmes avant. Voir la Fig. 17

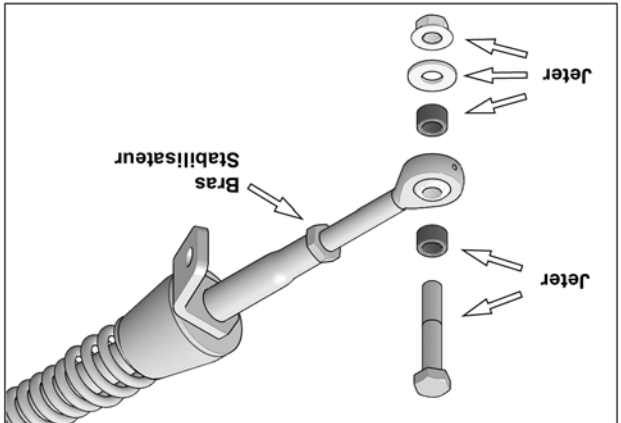

Fig. 17

9. Positionner le couvert de l'ancrage anti-rotation (A2) sur le bras de suspension inférieur tel que montré à la Fig. 13. Insérer les boulons de carrosserie dans les trous carrés présents dans le couvert; le boulon M10x65mm (A4) à l'avant et le boulon M10x105mm (A5) à l'arrière. Voir la Fig. 18

NOTE: Pour faciliter l'installation, comprimer la suspension à l'aide d'un outil approprié, p. ex. une courroie à cliquet.

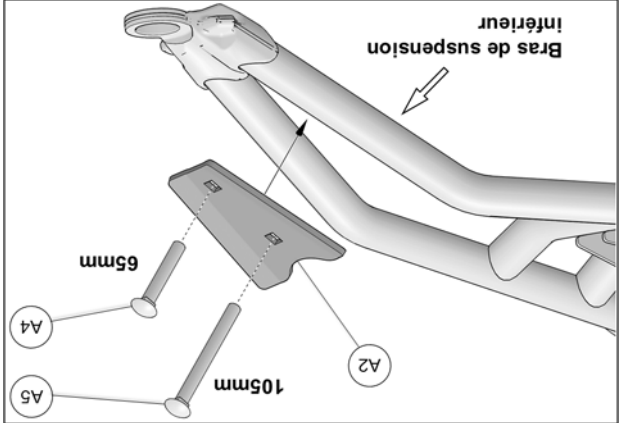

Fig. 18

## SYSTÈMES AVANT - INSTALLATION

1. Au moyen d'un dispositif de levage, soulever l'avant du véhicule et installer des cales de sûreté. S'assurer que le véhicule est bien immobile et qu'on peut y travailler en sécurité.
2. Enlever les roues avant. S'assurer que les goujons et les moyeux de roue sont exempts de saleté.
3. Retirer les protecteurs de joint homocinétique, si nécessaire.

### \* Instruction spéciale \*

4. Dévisser les écrous (1) et retirer les boulons (2) et les rondelles (3) qui fixent les bras stabilisateurs aux systèmes avant. Voir la Fig. 12

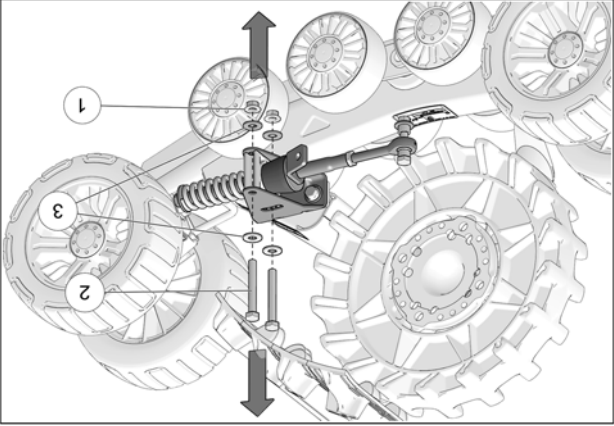

Fig. 12

5. Retirer les bras stabilisateurs (1). Retirer ensuite les boulons (2) et rondelles (3) qui fixent les ancrages anti-rotation (4) aux systèmes avant. Pivoter les ancrages anti-rotation (4) de 180°. Voir la Fig. 13

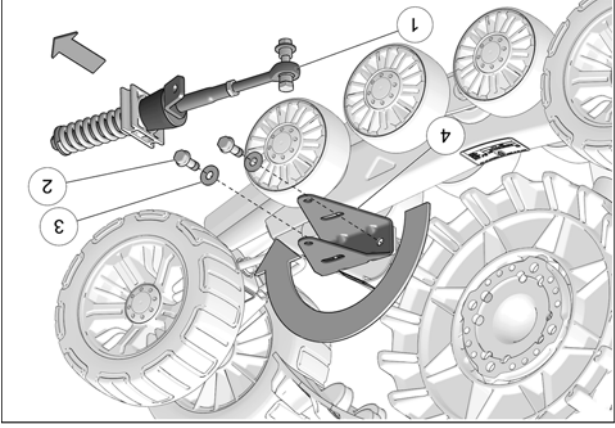

Fig. 13

11. Fixer le bras stabilisateur (1) à l'ancrage de suspension (B1-B2) à l'aide du boulon (B3), des espaces coniques (B7), de la rondelle (2) et de l'écrou autobloquant (B9). Serrer à un couple de 70 N•m [52 lb•pi]. Voir la Fig. 10

**ATTENTION: Assurez-vous d'assembler les pièces dans l'ordre indiqué.**

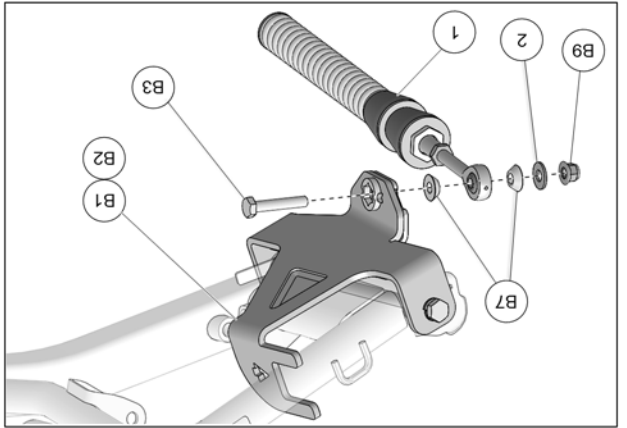

Fig. 10

12. Vérifier que le boulon du ressort (2) est serré au couple recommandé : 75 N•m [55 lb•pi]. Voir Fig. 11

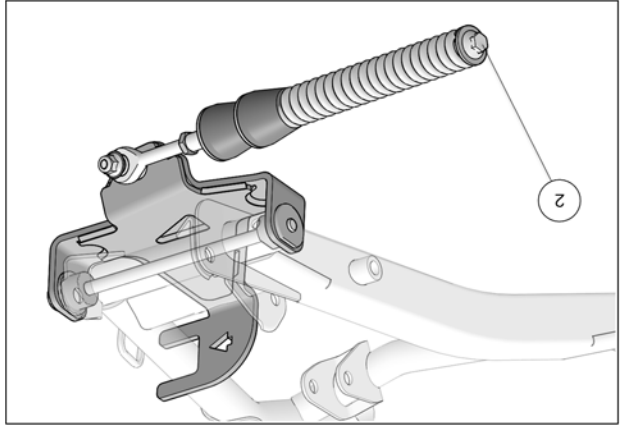

Fig. 11

13. Inspecter les systèmes de traction arrière et s'assurer que tous les boulons ont été serrés correctement lors de l'installation. Abaisser ensuite le véhicule au sol et procéder à l'installation des systèmes de traction avant.

6. Accrocher l'arrière de l'ancrage (B1-B2) au tube du bras de suspension inférieur qui fait face vers l'avant. Voir la Fig. 5

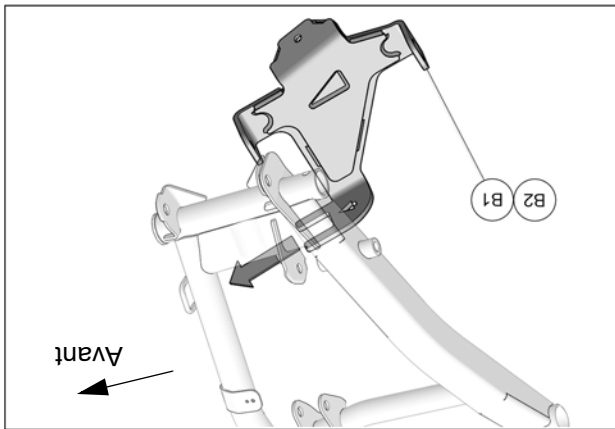

Fig. 5

7. Glisser l'ancrage vers l'arrière du bras de suspension et aligner les trous de fixation de suspension et aligner les trous de l'ancrage aux trous présents dans le bras de suspension. Voir la Fig. 6

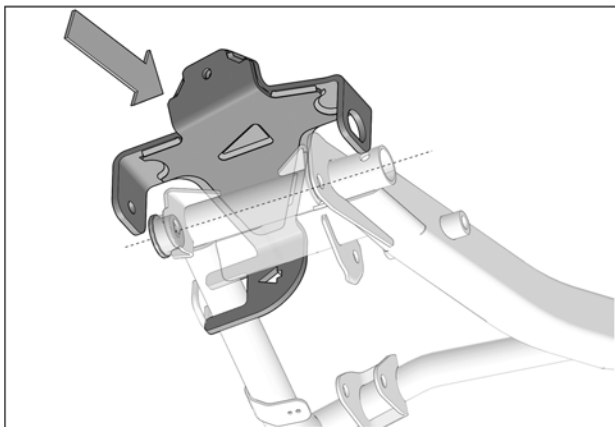

Fig. 6

8. Insérer la T-bague fileté (B6) à travers l'ancrage et dans le bras de suspension. Voir la Fig. 7

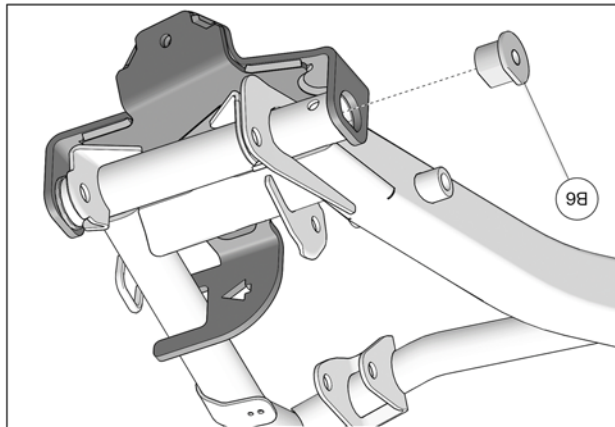

Fig. 7

9. Glisser la rondelle de blocage (B8) sur le nouveau boulon M12x260mm (B4); insérer le boulon à travers l'ancrage, la T-bague (B5), le bras de suspension jusqu'à la T-bague fileté (B6). Visser le boulon et serrer à un couple de 85 N•m [63 lb•pi]. Voir la Fig. 8

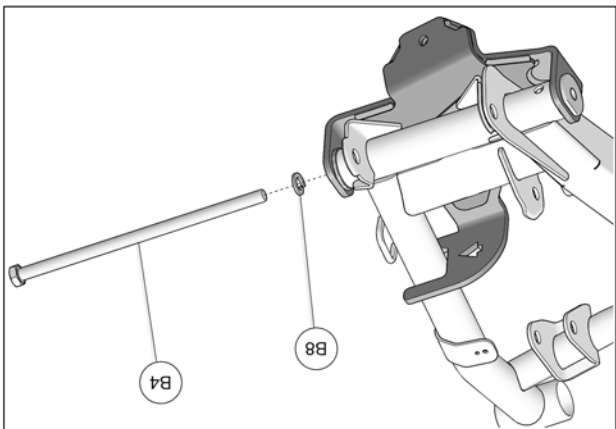

Fig. 8

10. Fixer le système de traction au moyeu de roue arrière. Utiliser les écrous de roue M12 (D) fournis. Voir la Fig. 9

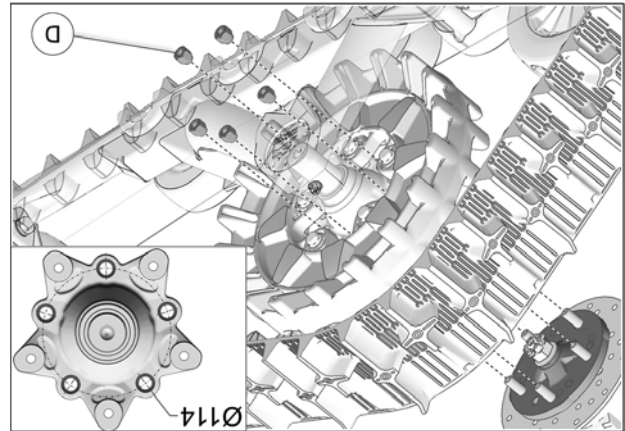

Fig. 9

**ATTENTION:** Retirer le protecteur en caoutchouc du moyeu, s'il y a lieu.

**ATTENTION:** Serrer les écrous de roue au couple de serrage indiqué par le fabricant du véhicule.

## INFORMATION

1. Des flèches indiquant l'avant du véhicule sont découpées dans certaines composantes des ancrages. S'assurer que ces flèches pointent vers l'avant du véhicule à l'assemblage de celles-ci. Fig. 1

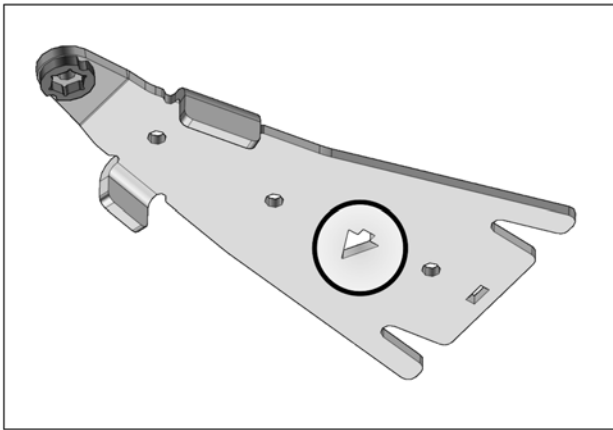

Fig. 1

2. Identifier la position d'installation de chaque système de traction à l'aide de l'étiquette de positionnement apposée au châssis. Voir la Fig. 2

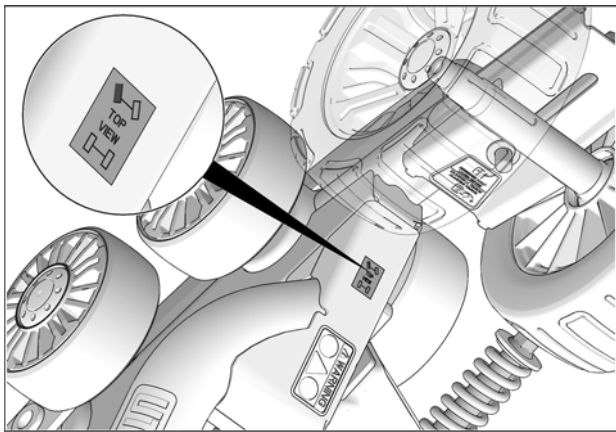

Fig. 2

## PRÉPARATION

**AVERTISSEMENT**

Ne jamais exposer des parties du corps sous le véhicule à moins que celui-ci ne repose sur des supports appropriés. Si le véhicule devait capoter ou se déplacer, cela pourrait occasionner des blessures graves. Ne pas utiliser un dispositif de levage comme support permanent.

1. Placer le véhicule sur une surface plane et au niveau. Mettre la transmission au point mort et arrêter le moteur.
2. Placer chaque système de traction près de sa position d'installation indiquée sur l'étiquette apposée au châssis.

## SYSTÈMES ARRIÈRE - INSTALLATION

1. Au moyen d'un dispositif de levage, soulever l'arrière du véhicule et installer des cales de sûreté. S'assurer que le véhicule est bien immobile et qu'on peut y travailler en sécurité.
2. Enlever les roues arrière. S'assurer que les goujons et les moyeux de roue sont exempts de saleté.
3. Retirer les protecteurs de joint homocinétique, si nécessaire.
4. Retirer et jeter les boulons, espaceurs et écrous aux rotules des bras stabilisateurs des systèmes avant. Conserver les rondelles pour installation à l'étape 11. Voir la Fig. 3

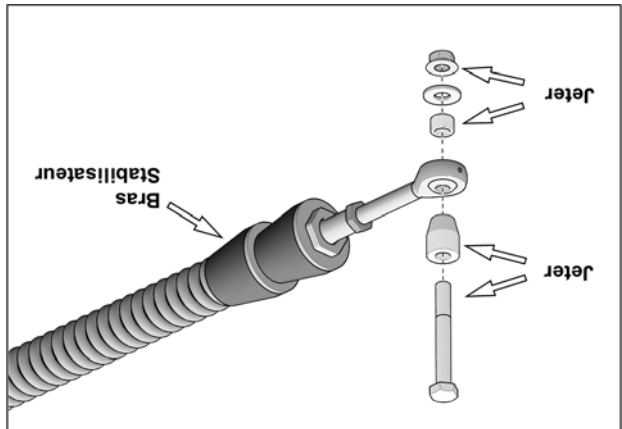

Fig. 3

5. Insérer la T-bague (B5) dans l'ouverture du bras de suspension inférieur qui fait face à l'avant du véhicule. Voir la Fig. 4

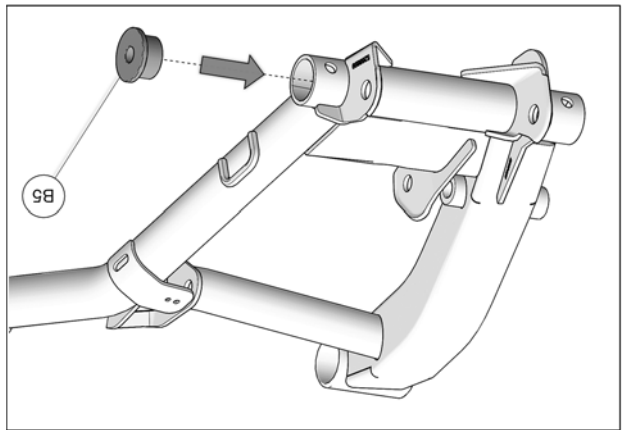
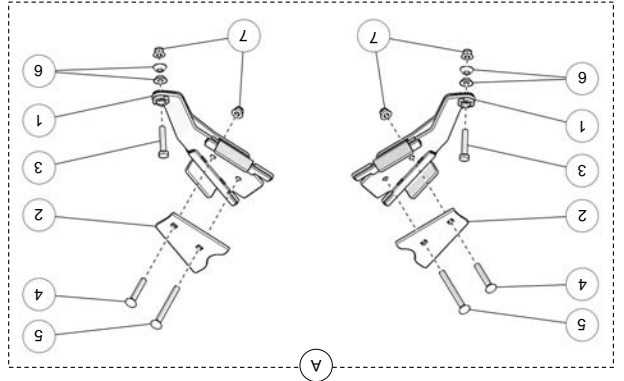

Fig. 4

**ATTENTION:** Avant de débuter l'installation, assurez-vous d'avoir reçu toutes les composantes incluses dans les listes de pièces de cet ensemble.

**LISTES DE PIÈCES**

ITEM	# PIÈCE	DESCRIPTION	QTE
A	1004-05-1223	ENSEMBLE ANCRAGE AVANT	1
	--	ANCRAGE ANTI-ROTATION AVANT	2
	--	COUVERT ANTI-ROTATION AVANT	2
3	1033-10-1060	BOULON - HCS, M10-1,5X60, 10,9, ZP, DIN931	2
4	1046-10-0065	BOUL. CARR. - CB, M10-1,5X65, 8,8, ZP, DIN603	2
5	1046-10-0105	BOUL. CARR. - CB, M10-1,5X105, 8,8, ZP, DIN603	2
6	1050-05-0305	COUSSINET CONIQUE	4
7	1074-10-0001	ÉCROU NYLON - FNN, M10-1,5, 8, ZP, DIN6926	4



ITEM	# PIÈCE	DESCRIPTION	QTE
B	1005-05-1226	ENSEMBLE ANCRAGE ARRIÈRE	1
	--	ANCRAGE ANTI-ROTATION ARRIÈRE- GA	1
	--	ANCRAGE ANTI-ROTATION ARRIÈRE- DR	1
3	1033-10-1060	BOULON - HCS, M10-1,5X60, 10,9, ZP, DIN931	2
4	1033-12-0260	BOULON - HCS, M12-1,75X260, 8,8, ZP, DIN931	2
5	1050-05-0026	T-BAQUE	2
6	1050-05-0027	T-BAQUE FILETÉE	2
7	1050-05-0305	COUSSINET CONIQUE	4
8	1061-12-0001	RONDELLE BLOCAGE - LW, 12, ZP, DIN127B	2
9	1074-10-0001	ÉCROU NYLON - FNN, M10-1,5, ZP, 8, DIN6926	2

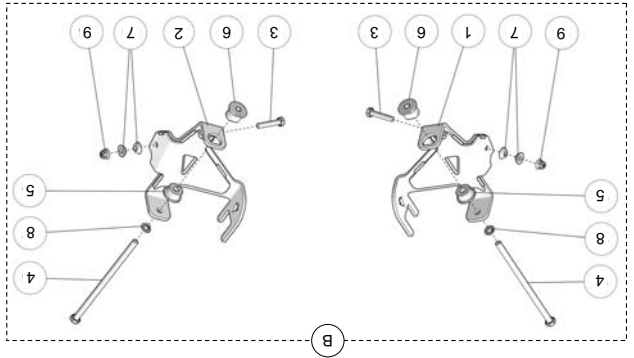

ITEM	# PIÈCE	DESCRIPTION	QTE
C	1003-77-3500	CÂBLE LIMITEUR DE CONDUITE ASSEMBLÉ	1
	--	RONDELLE FILETÉE	2
	--	CÂBLE ASSEMBLÉ	2
3	1033-10-0060	BOULON - HCS, M10-1,5X60, 8,8, ZP, DIN931	2
4	1033-10-2026	BOULON-HCSW, M10-1,5X25,8,8,ZP,TL,DIN933	2
5	1050-00-0200	ESPACEUR	2
6	1060-00-0004	RONDELLE - W, 7/16X1,0X0,072, 8, ZP, USS	2
7	1071-10-0001	ÉCROU NYLON - NN, M10-1,5, ZP, 8, DIN982	2

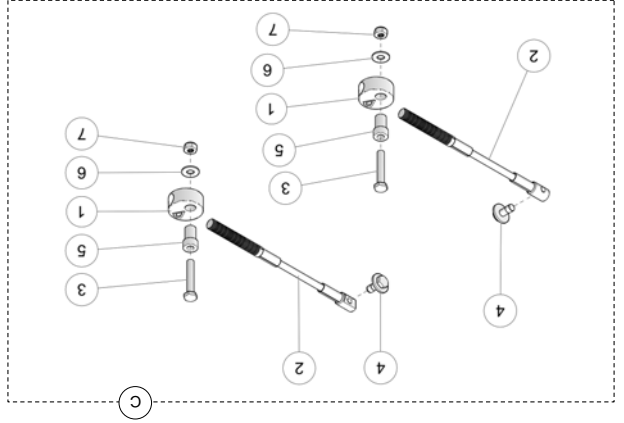

ITEM	# PIÈCE	DESCRIPTION	QTE
D	1071-00-0009	ÉCROU DE ROUE - LN, M12-1,5X14, 8, ZP	20



## Bienvenue dans la famille Camso

Merci d'avoir choisi nos systèmes de chenilles pour faire de ton véhicule une bête féroce. Nos produits sont conçus pour t'amener plus loin et te permettre de travailler plus fort sur tous les terrains, que tu sois à la chasse, à la pêche sur glace, en train d'entretenir ton terrain, en route vers ton chalet isolé ou à la quête d'une aventure en plein air. Peu importe où et dans quelles conditions, tu pourras t'y rendre et revenir en toute sécurité avec tes systèmes de chenilles Camso.

Prêt à bénéficier d'une traction, d'une mobilité, d'une stabilité et d'une flottaison optimales? Allez, fais tes traces!

## REMARQUES / CONTRAINTES

Un système de chenilles peut générer des contraintes lors de l'installation ou de l'utilisation. Il y a possibilité de légère interférence ou de modification mineure à apporter au véhicule.

Pour ce modèle de véhicule, le design occasionne les contraintes et recommandations suivantes:

- Légères interférences et modifications mineures possibles.

## VALIDATION DES RATIOS DES SYSTÈMES AVANT INSTALLATION.

Scanner le code QR à droite pour accéder au guide d'application et valider les nombres de dents avant et arrière des barbotins associés au modèle de votre véhicule.



## SYMBOLES ET MOTS INDICATEURS

On utilise, dans ce document, les symboles et mots indicateurs suivants afin de souligner des renseignements en particulier:

Indique une situation possiblement dangereuse qui, si on ne parvient pas à l'éviter, pourrait entraîner la mort ou des blessures graves.

### AVERTISSEMENT

**ATTENTION:** Indique une situation possiblement dangereuse qui, si on ne parvient pas à l'éviter, pourrait entraîner des dommages au véhicule et aux systèmes de chenille.

*NOTE:* Apporte des renseignements supplémentaires.

## AVERTISSEMENTS

### AVERTISSEMENT

Installer le système chez un concessionnaire Camso autorisé. Voir la section *Garantie* du *Manuel de l'utilisateur*.

### AVERTISSEMENT

Porter des gants et des verres protecteurs.

### AVERTISSEMENT

Immobiliser le véhicule sur une surface plane et au niveau, mettre la transmission à **Park** et couper le moteur.

### AVERTISSEMENT

Soulever et installer le véhicule sur des supports (ou dispositif de levage) sécuritaires.

### AVERTISSEMENT

S'assurer que le véhicule est bien immobile et qu'on peut y travailler en sécurité.

### AVERTISSEMENT

Attention aux surfaces chaudes qui pourraient causer des brûlures.

### AVERTISSEMENT

Pièces mobiles - Garder les mains ou les doigts loin des pièces en mouvement afin d'éviter les risques de blessures graves ou de mort.

### AVERTISSEMENT

Ne jamais exposer des parties du corps sous le véhicule à moins que celui-ci ne repose sur des supports appropriés. Si le véhicule devait verser ou se déplacer, cela pourrait occasionner des blessures graves. Ne pas utiliser un dispositif de levage comme support permanent.



**AVERTISSEMENT**  Veuillez lire attentivement ce document en entier, ainsi que le manuel de l'utilisateur avant d'assembler, d'installer et d'utiliser le système de traction.

**ATTENTION:** La durée de vie des composantes d'un système de traction Camso est directement liée à la manière d'utiliser le système. La conduite sportive, les changements de direction brusques ou les virages rapides et à répétition (plus spécifiquement aux véhicules à direction assistée) ne sont pas recommandés. Ces types de conduite augmentent les risques de déraillement des chenilles et peuvent causer une usure prématurée et des bris majeurs au système qui ne seront pas couverts par la garantie.

#### SOUTIEN TECHNIQUE

En cas de problème, contacter d'abord votre concessionnaire ou distributeur. Advenant qu'il ne soit pas en mesure de résoudre un problème lié au système, vous pouvez communiquer avec l'équipe de soutien de Camso du lundi au vendredi.

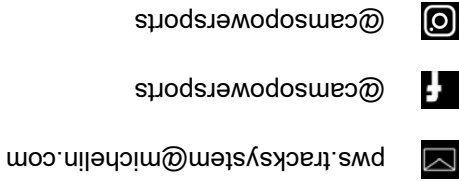

Camso Inc.  
4162, rue Burrill - Local A  
Shawinigan, QC G9N 0C3  
CANADA



VERSION B

POLARIS  
5000-05-1477-MAN

POWERSPORTS POWERSPORTS POWERSPORTS



CAMSO TRACK SYSTEMS FOR ALL-TERRAIN / SIDE-BY-SIDE VEHICLES  
SYSTEMES DE CHENILLES CAMSO POUR VEHICULES TOUT-TERRAIN ET CÔTE À CÔTE

# INSTALLATION GUIDELINES GUIDE D'INSTALLATION